



Multicar M31

Multifunkčnost s nejlepším výhledem

Ergonomická kabina řidiče pro komfort a bezpečí



Vše, co si kdy řidiči mohli přát

Multicar M31 udává nové standardy. Slučuje v sobě multifunkčnost, hospodárnost a ovladatelnost s nevyššími požadavky na bezpečnost a komfort řidiče při práci. Díky ergonomicky optimalizované kabině řidiče se schválením DEKRA se práce s M31 stane potěšením. Vaši zaměstnanci zajisté ocení nenáročnost práce s M31 a lepší výhled z kabiny. Práce s M31 může být rozmanitá a efektivní. M31 nabízí tři možná místa připevnění pro mnoho druhů nástaveb, rychloupínací systém vpředu a kulový výměnný systém vzadu. Silný, ale úsporný motor turbo diesel splňující normy Euro VI zajistí správný pohon. Multicar M31 je tak jasnou volbou pro všechny, kteří chtějí jeden vůz, který poslouží jako nosič nástaveb i jako transportér.



Přední sklo
s ochranným filtrem.

Optimální přehled:
perfektní výhled
na poracovní nástavby.

Multicar M31:
s bi-halogenovými světly
a světly LED pro denní svícení.

Ergonomická kabina řidiče
a ovládací prvky zajišťující
nenáročnou práci.

Bezpečnost:
kotočové brdy s vnitřním
chlazením na 4 kolech
a 4-kanálový systém ABS.

Multicar M31:
variabilní s krátkým
nebo dlouhým rozvorem
kol a pohonem 4x2
nebo 4x4

Síla:
celková přípustná
hmotnost soupravy
maximálně 7,5 t.

Multicar M31 B s dvouramenným
nakladačem

Silná technologie, která zjednoduší a zpříjemní práci

Flexibilní nasazení

Tři místa k připevnění mnoha druhů nástaveb dělají z Multicar M31 opravdové multifunkční vozidlo. Přední rychloupínací systém SWV 500 s integrovaným zvedacím zařízením usnadňuje provoz předních nástaveb. Díky systému výměny nástaveb s kulovým upevněním lze M31 využívat flexibilně v každém ročním období ve městech i na venkově.

Hospodárný provoz

Investice do M31 se Vám rychle vrátí zpět. Kvalitní rám z lehkých ocelových profilů je zárukou pro dlouhou životnost i za nepřetržitého provozu vozidla. Motor je velmi výkonný, úsporný a nevyžaduje častou údržbu, čímž dochází k úspoře provozních nákladů. Nejvyšší povolená rychlost vozidla 90 km/h výrazně zkracuje přepravní časy a vozidlo je tak možné efektivněji využít na pracovišti. Další výhodou jsou také nízké náklady na údržbu.

I každodenní práce může bavit

Cílem konstruktérů vozidla Multicar M31 bylo ulehčení práce uživatelům. Vozidlo je pouze 1,63 m široké, má malý poloměr otáčení a řízení s posilovačem, vejde se tedy téměř všude. Vybírat můžete pohon 4x2 nebo 4x4. Pohon na všechna 4 kola nebo plazivý chod lze v případě potřeby jednoduše zapnout stiskem tlačítka.

Podrobnosti najdete na str. 6/7.

Kvalita „made in Germany“

Vozidla Multicar se v Německu vyvíjejí a vyrábějí již více než 50 let!



Variabilní hydraulický systém:
Od jednoduché sklápěcí hydrauliky po stacionární a mobilní hydrauliky s komfortním řízením až po přepínatelnou vysokotlakou hydrauliku



Snadný servis a údržba:
všechny části sklopné kabiny i 3-stranného sklápěče jsou snadno dostupné.



Tři různá místa pro připojení nástaveb, přední rychlovýměnný systém s výkyvnou a zdvihací funkcí

Moderní ergonomická kabina typu Space-Frame vhodná pro 2-3 osoby.
Více informací na str. 7/8.



Sklopěč montovaný na koule příčnicku nebo KVS systém pro dlouhý podvozek pro rychlou výměnu nástaveb



Celková přípustná hmotnost soupravy - max. 7,5 t,
užitečná hmotnost 3,1 t
a přípustná hmotnost přívěsu 3,5 t.

FPT turbo diesel motor s výkonem 110 kW (150 PS).

Systém selektivní katalytické redukce (SCR) zajišťuje kontrolu emisí: Kombinace částicového filtru systému SCRT snižuje oxidy dusíku o více než 90% a prachových částic o více než 95%



Vyvážené řízení a držení vozidla na vozovce jak plně naloženého tak prázdného: díky nezávislému zavěšení s vinutými pružinami vpředu a postupné ploché pružiny s teleskopickými tlumiči nárazů vzadu

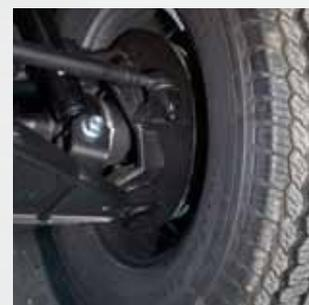

Tyto čtyři modely zvládnou i ty nejnáročnější úkoly

Nová Multicar M31 je k dispozici ve čtyřech různých variantách. Díky modulární koncepci si můžete vybrat z různých možností vybavení a funkcí pro splnění Vašich individuálních požadavků. Můžete se rozhodnout pro krátký nebo dlouhý rozvor, pohon 4x2 nebo 4x4, dvou- nebo tří-sedadlovou variantu kabiny a vybírat můžete také z více než 20 přídatných možností. Jedna věc je však jasná již od samého začátku: získáte nejlepší kvalitu a servis za cenu, která se dlouhodobě vyplatí.



Multicar M31 T*

Manuální převodovka

- speciální transportér
- s nízkonákladovou sklápěcí hydraulikou pro 3 polohy sklápění
- sklápěcí korba se skl. úhlem 45° ve třech směrech a volitelně se sklopným čelem a bočnicemi
- 4-bodový rám pro upevnění 3-stranného sklápěče
- volitelně s pohonem 4x2 nebo 4x4 a krátkým (2450 mm) nebo dlouhým (2995 mm) rozvorem
- volitelně příprava pro lehké zimní nástavby
- flexibilní a výkonný stroj s užitnou hmotností do 2,9 t a celkovou hmotností vozidla do 3,5 t

*) Tyto verze jsou vybaveny tak, aby splňovaly požadavky emisní normy Euro VI



Multicar M31 B*

Manuální převodovka

- základní model s robustním podvozkem pro široké možnosti použití
- se stacionární jednonokrhovou hydraulikou se zubovým čerpadlem do 200/250 bar
- zvláště vhodný pro provoz stacionárních nástaveb jako např.
 - ramenové nakladače
 - nakládací jeřáby
 - zvedací plošiny
 - kontejnery na odpady apod.
- volitelně k dispozici s 4x2 nebo 4x4 pohonem a s krátkým (2450 mm) nebo s dlouhým (2955 mm) rozvorem kol
- volitelně možno vybavit KVS systémem pro snadnou montáž a demontáž nástaveb

Multicar M31 C*

Manuální převodovka

- profesionální nosič nástaveb s výkonnou mobilní hydraulikou, ve 3 různých verzích:
 - 1 prac. okruh se zubovým čerpadlem
 - 2 prac. okruhy s tandemovým zubovým čerpadlem
 - 2 prac. okruhy s čerpadlem s rotujícími axiálními písty (vysokotlaká komfortní hydraulika)
- vhodné pro celou řadu náročných operací
- tlak lze plynule nastavit přímo z kabiny
- LS hydraulika pro vysoký výkon při nízkých otáčkách
- pohon 4x4, volitelně s krátkým (2450 mm) nebo dlouhým (2995 mm) rozvorem kol
- volitelně možno vybavit KVS systémem pro snadnou montáž a demontáž nástaveb

Multicar M31 H

Hydrostat

- 2 snadno nastavitelné rychlosti a pohon 4x4 pro přesné manérování vozidla
- přepravní režim 0-70 km/h, pracovní režim s mechanickým plazivým chodem 0-40 km/h (hydraulický pohon až 34 km/h)
- kombinace obou plazivých převodových stupňů umožňuje nastavit rychlost pohybu mezi 0-17 km/h
- rychlost může být regulována buď nožním pedálem nebo proporcionálně ovládací pákou a plynovým pedálem s elektronickým řízením pracovní rychlosti

Více v samostatném prospektu Multicar M31 Hydrostat



Všechny modely jsou dostupné také s pravostranným řízením

Flexibilita a certifikovaná bezpečnost

Zařízení, na které se můžete spolehnout



Všestranné ověřená bezpečnost

Kabina Multicar M31 nabízí vysokou míru bezpečnosti nejen řidiči vozidla, ale též spolujezdci. Konstrukce kabiny v provedení „space-frame“ se speciálními vysoce pevnými profily byla prověřena certifikačním úřadem DEKRA:

- Kabina je certifikována dle směrnice ECE-R-29 pro „Ochranu cestujících v kabinách užitkových vozidel“ - byl proveden test čelního nárazu (test A) a test odolnosti střechy kabiny (test C).
- Dvoustěnné dveře kabiny z oceli a plastu byly úspěšně podrobeny zátěžovému testu, který simuloval 10 let pravidelného používání - 20000x otevření a zavření dveří.
- Bezpečnostní pás je certifikován dle směrnice ECE-R-14 a 76/15 EC.

Vozidlo do jakéhokoli terénu

Multicar M31 je určena do města i do terénu. S pohonem 4x4, plazivým chodem a uzávěrkou diferenciálu si hravě poradí se stoupáním v terénu či manévrováním v lesním podrostu či na stavbách. Protiskluzové terénní pneumatiky zajišťují perfektní záběr. V nebezpečných situacích se můžete spolehnout na odvětrávané kotoučové brzdy na všech 4 kolech a 4-kanálový ABS systém. Multicar M31 s hydrostatickým pohonem poskytuje komfortní jízdní a pracovní vlastnosti i ve velmi pomalé rychlosti.



Pracovní plocha s novými perspektivami



Stiskem tlačítka

Elektricky ovládaná okna (volitelná výbava) a nastavitelná zrcátka vpravo i vlevo.

Vše pod kontrolou
Optimální výhled do okolí i na pracovní nástavby.



Více prostoru

Příhrádka na rukavice a jiné předměty a držadlo na láhev zajistí více prostoru a pořádek ve vozidle.



Vše v dosahu

Centrálně uložené ovládací prvky:

- spínače s technologií LED pro ten nejlepší přehled.
- 4-stupňové topení a větrání zajistí optimální proudění vzduchu v celé kabině a prostoru pro nohy.



Světlá výška kabiny pro řidiče = 130 mm bez nákladu, plus 34 mm s plochým sedadlem

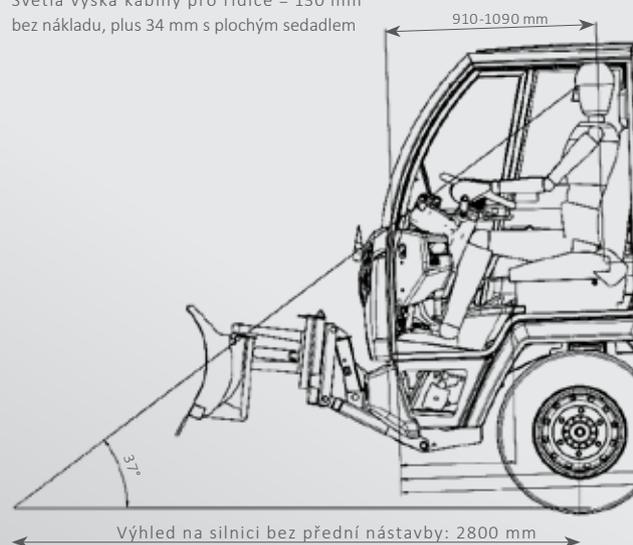

Výhled na silnici bez přední nástavby: 2800 mm

Více prostoru, lepší výhled, vyšší bezpečnost

Ergonomická kabina typu Space-Frame zajistí zce bezpečnou práci. Panoramatické přední sklo s integrovaným filtrem na ochranu proti slunci poskytuje optimální výhled z kabiny a v porovnání se předchozím modelem o 0,5 m lepší výhled na přední nástavby. Díky velkým oknům, novému uspořádání stěračů a oken v dolní části dveří má řidič vše pod kontrolou. Nezměnili jsme kompaktní vnější rozměry vozidla, prostor v kabině je však o 4 cm širší a prostor pro nohy se zvětšil o 5 cm.



Promyšlené detaily

- Ovládání hydrauliky je integrováno v loketní opěrce

Volitelná výbava

- 2-místná sedačka pro spolujezdce
- Mechanicky odpružené sedadlo
- Sedadlo s integrovaným bezpečnostním pásem
- Vzduchem odpružené sedadlo
- MP3 Bluetooth rádio s „hands-free“ systémem



Individuálně nastavitelné

M31 je optimálně vybavena pro větší počet řidičů střídajících se v jednom vozidle:

- nastavitelná sedadla
- nastavitelná výška bezpečnostního pásu
- nastavitelná výška a úhel sloupku řízení

Rozmanitost, kterou najdete pouze u vozidel Multicar

Variabilita

Jak již lze od vozidel Multicar očekávat, tak i Multicar M31 nabízí velmi široké možnosti využití. Na tento nosič nástaveb se můžete vždy spolehnout, ať už pracuje ve městě, v terénu, na stavbě nebo v odvětví manipulace s odpady.

Kromě zvýšení hydraulického výkonu na 110 resp. 144 l se inženýři Hako zaměřili i na možnost zvýšení zatížení přední nápravy. Nyní je přední nápravu možné zatížit až 2,7 t, a to u všech modelů Multicar M31 Euro VI, což umožňuje využít s rezervou i těžší přední nástavby. Kromě toho se výrazně zvýšila vlastní ochrana vozidla před výkyvy hydraulického tlaku a přetížením vozidla.

Celoroční práce

- pro přepravní práce vyžadující 3-stranný sklápěcí nebo ramenový nosič
- také v kombinaci s nakládacím jeřábem
- manipulace s odpadem na pěších zónách, v parcích a v úzkých prostorech nebo s jinak ztíženým přístupem
- opravy a údržba vyžadující zvedací plošinu
- čištění vpustí a kanálů vyžadujících vybavení sacími rameny nebo vodními tryskami

Sezónní práce

- zimní údržba se sněhovými pluhy a zimními kartáči, a v případě hydrostatické verze Multicar M31 H i se sněhovými metači
- zametací práce s čelními zametacími kartáči a vysáváním
- čištění tlakem vody nebo ruční čištění, kropicí a zavlažovací zařízení
- sekání a mulčování trávy s různými žacími a mulčovacími nástavbami
- údržba stromů a křovin - prořezávání stromů vyžadující zvedací plošinu, drčení a štěpkování dřevní hmoty a manipulace s ní

Funkce otáčení vpředu a vzadu ještě zvyšují možnosti při využití nástaveb. Hladinu oleje lze nastavit optimálně pro další nástavby.







One for All

Multifunkční

Zametání	Mokrý čišťení	Péče o zeleň	Zimní údržba	Převrva
				
				
Údržba silnic	Nakládání s odpady	Sadařství nebo vinařství	Speciální nasazení	



Vybavujeme Multicar M31 tak, aby Vám perfektně vyhovovala

Každá Multicar M31 je velmi dobře vybavená již v základní výbavě. Přesto můžeme dodat „extra“ výbavu, která přesně vyhoví Vaším představám a požadavkům. Každá výbava navíc byla speciálně vyvinuta pro Multicar M31, aby byla plně funkční a kompatibilní. Jedno je však jisté: každá výbava navíc bude přínosem pro Vás i Vaše zaměstnance.



Pravostranné řízení
dostupné pro všechny modely Multicar M31



3 místa vpředu při zvolení dvoumístné lavice místo sedadla spolujezdce



Vzduchem odpružené sedadlo - s vyhřevem a bederní opěrkou



Integrovaný bezpečnostní pás pro sedadlo řidiče



Pracovní osvětlení
Integrované v nové výšce s nastavitelným sklonem



Májak LED
a zadní pracovní osvětlení



Přední mlhová světla LED



3-pinová zásuvka
např. pro poziční světla na radlici



Vyhřívání čelního skla
pro perfektní výhled též v zimní sezóně



Klimatizace
integrování ovládání v ovládacím panelu



Elektrická okna a zrcátka
vlevo a vpravo



Bluetooth rádio
monotované ve střešním panelu



Tažné zařízení
čep/koule, max. zatížení 150/250 kg



KVS systém
pro snadnou výměnu zadních nástaveb



Uzávěrka diferenciálu, 4x4 a plazivý chod
stiskem tlačítka



Hydraulika sklápěče
snadná obsluha pomocí tlačítek

Pneumatiky

Multicar M31 je sériově osazena osvědčenými letními pneumatikami 225/75 R 16C. Adekvátně pro další individuální použití je k dispozici výběr ze širokého sortimentu dalších modelů:

- 225/75 R16 C celoroční pneumatiky (M&S)
- 225/75 R16 C zimní pneumatiky (M&S)
- 285/65 R16 C celoroční pneumatiky (M&S)
- 315/55 R16 terénní pneumatiky (M&S)
- 325/60 R15 široké pneumatiky, nízkotlakové



Kvalita a stálost v souladu

Rozhodnutí pro Multicar znamená rozhodnutí pro špičkovou a stálou kvalitu. Vysoce moderní systém lakování, použití vodou ředitelných laků, utěsnění

přesahů a dodatečná konzervace podvozku garantují nadstandardní kvalitu nátěru, provotřídni ochranu proti korozi a celkově zvyšují životnost vozidla.



Rychloupínací systém SWV 500

s integrovaným zvedacím zařízením pro jednoduchou výměnu nástavb jednou osobou

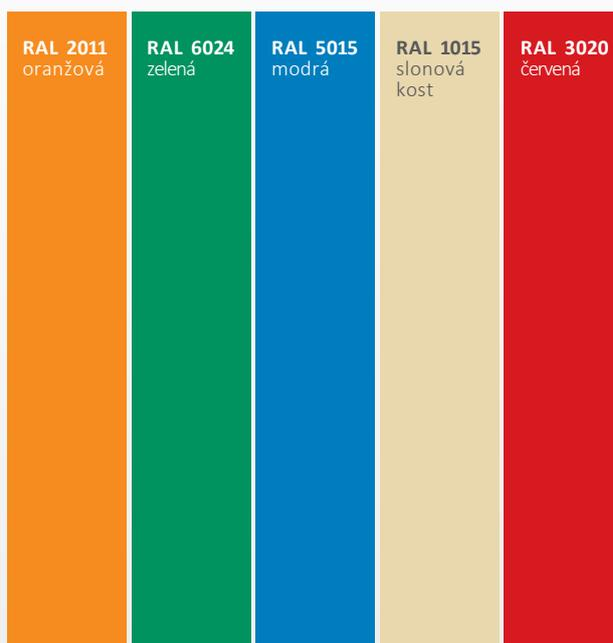

Barvy RAL

Na přání nalakujeme Vaši Mutlicar M31 v jakékoli barvě dle vzorníku RAL.

V souladu s emisní normou Euro VI



Přátelský k životnímu prostředí

Systém čištění výfukových plynů SCRT (3 katalyzátory a filtry pevných částic) v kombinaci s výkonným turbodieselovým motorem velkého zdvihového objemu a nízkou hlučností je zárukou pro snížení emisí a nepříjemného zápachu.

- snižuje emise oxidu dusíku o více než 90%
- snižuje emise prachových částic o více než 90%
- v závislosti na provozních podmínkách, současný systém vstřikování snižuje až o 10% spotřebu paliva v porovnání s modely Multicar Euro 5

Hospodárny

Kromě ergonomických funkcí stroje, jako jsou např. multifunkční barevný displej s intuitivním ovládáním, posilovač řízení, tempomat nebo nezávislé odpružení pro vysoký komfort jízdy a mimořádnou mobilitu, je vozidlo vybaveno řadou podpůrných systémů, které pomáhají řidiči spravovat mnoho různých úkolů. Zahrnuje například:

- Pracovní hydrauliku je možné nastavit pomocí „turn-push“ regulátoru
- Funkce sklápění řešené jak pro samotný nosič tak pro přívěs
- Hydraulické naklápění kabiny

Rozměry Multicar M31 Euro VI

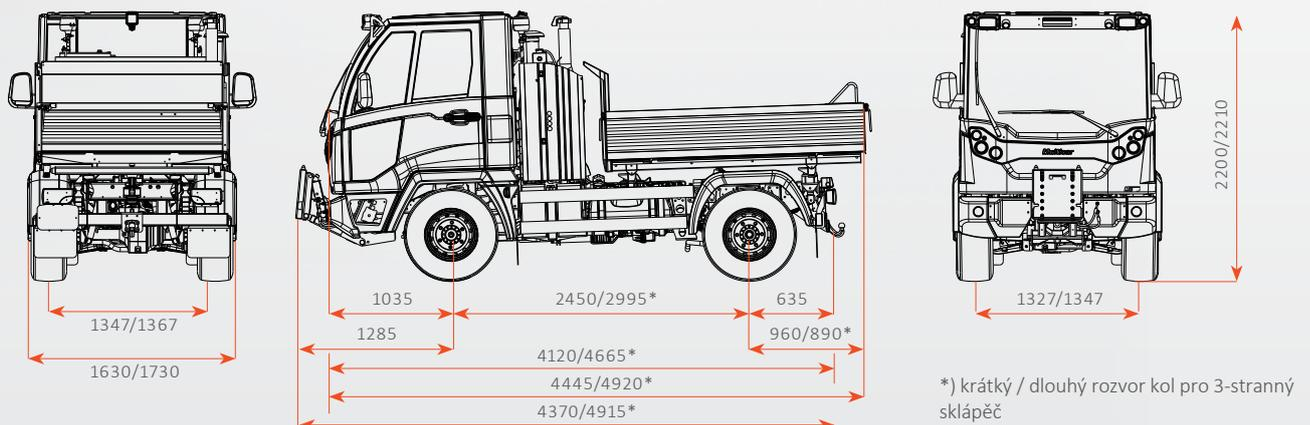

Technická specifikace

	Multicar M31 T Euro VI	Multicar M31 B Euro VI	Multicar M31 C Euro VI	Multicar M31 H
Motor a převodovka				
Motor	Motor s velkým objemem, turbodiesel FPT, objem 2998 cm ³			FPT F1 C turbo diesel objem 2,998 cm ³
Výkon	110 kW (150 PS)			90 kW (122 PS)
Max. točivý moment	320 Nm při 1200 ot./min.			310 Nm při 1250 ot./min.
Emise škodlivin	dle Euro-VI RC 595/2009/EC			dle 97/68/EC, stupeň IIIB
Převodovka	5 rychlost. stupňů vpřed a 1 vzad; modely 4x4 vč. plazivého chodu: 10 rychlostních stupňů avpřed a 2 vzad			Dvoustupňový hydrostat
Jízdní vlastnosti				
Rychlost. třída N2	0–90 km/h			0–70 km/h
Podvozek	Modulární, lehký ocelový rám			<ul style="list-style-type: none"> Jízdní rychlost 0-70 km/h Provozní rychlost 0-34 km/h Plazivý chod stupeň 1: 0-40 km/h Plazivý chod stupeň 2: 0-17 km/h
Rozvor kol	2450 mm (krátký) nebo 2995 mm (dlouhý)			
Nápravy/odpružení vpředu	Nezávislé zavěšení s telescopicými tlumiči nárazů a přidanými vinutými pružinami			
Nápravy/odpružení vzadu	5 telescopicými tlumiči nárazů a dalšími progresivními listovými pružinami			
Pneumatiky	225/75 R 16 C (standard), jiné typy pneumatik volitelně			
Kabina	Naklápěcí prostorná rámová kabina			
Pohon a řízení				
Pohon	4x2, volitelně 4x4 pohon všech kol		volitelně 4x4 pohon všech kol (standard)	
Spojka	Hydraulická, bezazbestová			
Řízení	posilovač řízení (hydraulický), výškově a úhlově nastavitelné			
Objem palivové nádrže	90 l			
Brzdy	4-kotoučové brzdy, větrané se 4-kanálovým ABS			
Hodnoty zatížení				
Celk.připust.hmotnost	až 5,6 t			až 5,7 t při 70 km/h
Přípustné zatížení přední nápravy	2,4 t / 2,7 t			2,4 t
Přípustné zatížení zadní nápravy	až 3,67 t			až 3,8 t
Max.užiteč.hmotnost pohon 4x2*	až 2,9 t (krátký rozvor) až 2,8 t (dlouhý rozvor)	Závisí na výbavě a modelu	-	-
Max.užiteč.hmotnost pohon 4x4*	až 2,8 t (krátký rozvor) až 2,7 t (dlouhý rozvor)	Závisí na výbavě a modelu	Závisí na výbavě a modelu	Závisí na výbavě a modelu
Přípustná hmotnost přívěsu	3,5 t (brzděný) / 0,75 t (nebrzděný)			
Kombinovaná hmotnost	7,5t			
Hydraulika	Sklápěcí hydraulika: max. 10 l/min. max. pracovní tlak 180 bar Volitelně: příprava pro lehké zimní nástavby (funkce natáčení, zvedání a pokládání předních nástaveb - max. 5 l/min.)	Stacionární hydraulika: 1-okruhová hydraulika od 40 to 55 l/min. Pracovní tlak 200/250 bar (závisí na modelu)	Mobilní hydraulika dostupná ve 3 verzích: 1. 1-okruhová, zubové čerpadlo, 1x 55 l, max. prac.tlak 200 bar 2. 2-okruhová, tandem: zubová čerpadla 2x 55l, max. prac. tlak 200/250 bar 3. 2-okruhová, vysokotlaká komfortní hydraulika, axiální pístové a zubové čerpadlo, 110 l + 34 l, max. prac.tlak 300/200 bar, přepínatelné	<ul style="list-style-type: none"> LS univerzální hydraulika se dvěma pracovními okruhy max. 80 l/min., max. prac. tlak 200 bar nebo LS vysokotlaká komfortní hydraulika s max. 80 l/min., max. prac. tlak 300/200 bar - přepínatelná Volitelně: Výkonový hydraulický sumační obvod max. 110 l/min.

* další výbava vozidla snižuje užitečnou hmotnost vozidla

Změny tvaru, barvy a provedení v zájmu technického vývoje vyhrazeny. Vyobrazení v prospektu mohou obsahovat zvláštní výbavu.

Hako

Clean ahead



Hako: ekologické od A do Z

Chceme Zemi udržet čistou i pro naše děti. Celá naše práce je tak ve znamení šetrného přístupu ke zdrojům, životnímu prostředí a klimatu. To nám bylo potvrzeno nezávislými organizacemi.

Všude a zcela ve Vaší blízkosti

Naše silná distribuční a servisní síť garantuje krátké vzdálenosti a rychlou pomoc.

Nákup, pronájem leasing

Nabízíme celou řadu možností individuálního a atraktivního financování a pořízení stroje.

Jsme zde pro Vás vždy a všude

Hako - pohotovost a expresní služba pro náhradní díly zaručuje maximální dostupnost.



BLUECOMPETENCE

Alliance Member

Partner iniciativy udržitelného rozvoje ve strojírenství



AUTOSAS®

komunální a manipulační technika

Auto SAS s.r.o.

IČ: 49679139, DIČ: CZ49679139

517 01 Solnice, Rychnovská 577

WWW.AUTOSAS.CZ