

Ručně vedený zakladač 1,2 tuny



BT staxio

W-série

SWE120XR



Ručně vedený zakladač s výsuvným stožárem

Specifikace					SWE120XR
Identifikace	1.1	Výrobce			BT
	1.2	Model			SWE120XR
	1.3	Trakce			Elektrická
	1.4	Typ ovládání			Chodící obsluha
	1.5	Nosnost/jmenovitá zátěž	Q	kg	1200
	1.6	Těžiště nákladu	c	mm	600
	1.8	Vzdálenost nákladu od středu pomocného kola ramena k čelu vidlice	x	mm	DXT/DXH=677, TX=660
	1.9	Rozvor kol	y	mm	1505
	Hmotnost	2.1	Provozní hmotnost včetně baterie		kg
2.3		Zatížení na nápravu, stožár zasunut bez nákladu, kolo hnací/vidlicové		kg	1220/610
2.4		Zatížení na nápravu, stožár vysunut s nákladem, kolo hnací/vidlicové		kg	230/2800
2.5		Zatížení na nápravu, stožár zasunut s nákladem, kolo hnací/vidlicové		kg	1200/1830
Kola		3.1	Kolo hnací/otočné/vidlice		
	3.2	Rozměr kola, přední		mm	250
	3.3	Rozměr kola, zadní		mm	140
	3.7	Šířka vozíku, vzadu	b ₁₁	mm	810/995
Rozměry	4.2	Výška, stožár spuštěn	h ₁	mm	2224
	4.3	Volný zdvih	h ₂	mm	1734
	4.4	Zdvih	h ₃	mm	4750
		Výška zdvihu	h ₂₃	mm	4800
	4.5	Výška, stožár vytažen	h ₄	mm	5320
	4.9	Výška řídicí páky v poloze řízení, min./max.	h ₁₄	mm	950/1360
	4.10	Výška podpěrných ramen	h ₈	mm	160
	4.15	Výška, vidlice spuštěna	h ₁₃	mm	50
	4.19	Celková délka	l	mm	1992
	4.20	Délka čela vidlice	l ₂	mm	995
	4.21	Celková šířka	b ₁ /b ₂	mm	900/1085
	4.22	Rozměry vidlic	s/e/l	mm	40/100/1150
	4.25	Šířka přes vidlice	b ₅	mm	Široká=250-750, Úzká=250-570
	4.26	Vzdálenost mezi podpěrnými rameny	b ₄	mm	665/850
	4.28	Vzdálenost vysunutí	l ₄	mm	790
	4.31	Světlost, střed základny kola	m ₁	mm	30
	4.32	Světlost, střed základny kola	m ₂	mm	40
4.33	Šířka uličky na křížovatkách pro palety 1000 × 1200	A _{st}	mm	2551	
4.34	Šířka uličky podélná pro palety 800 × 1200	A _{st}	mm	2528	
4.35	Poloměr otáčení	W _a	mm	1670	
4.37	Délka přes podpěrná ramena	l ₇	mm	1830	
Provozní údaje	5.1	Jízdni rychlost se zátěží/bez zátěže		km/h	6,0/6,0
	5.2	Rychlost zvedání se zátěží/bez zátěže		m/s	0,20/0,36
	5.3	Rychlost spouštění se zátěží/bez zátěže		m/s	0,45/0,45
	5.4	Rychlost vysouvání se zátěží/bez zátěže		m/s	0,15/0,15
	5.8	Max. stoupavost, se zátěží/bez zátěže ¹⁾		%	8/10
	5.9	Doba akcelerace (nad 10 m)		s	6,8
	5.10	Provozní brzda			Elektromagnetický
Elektrický motor	6.1	Jmenovitý výkon hnacího motoru (S2 60 min)			1,8
	6.2	Jmenovitý výkon zvedacího motoru (S3 15%)		kW	3
	6.4	Napětí baterie, jmenovitá kapacita K5		V/Ah	24/300
	6.5	Hmotnost baterie		kg	195-270
	6.6	Spotřeba energie podle VDI cyklu		kWh/h	1,21
	Ostatní	8.1	Typ ovládání pohonu		
8.4		Úroveň hluku v úrovni ucha řidiče podle EN 12 053		dB (A)	59

1) Měřeno podle standardu společnosti.

Data pro standardní vozík s malou baterií.

Všechna data jsou založena na konfiguraci v tabulce. Jiné konfigurace mohou mít jiné hodnoty.

Výkon a rozměry vozíku jsou nominální a podléhají tolerancím.

Toyota Material Handling Manufacturing Sweden a specifikace se mohou změnit bez předchozího upozornění.

Rozměry stožáru

SWE120XR			Duplex Tele							Duplex HiLo					Triplex Hi-Lo					
h_{23}	Výška zdvihu ($h_{13}+h_3$)	mm	2300	2450	2750	3250	3650	4100	2350	2500	2800	3300	3700	4150	3300	3700	3950	4150	4500	4800
h_3	Zdvih	mm	2250	2400	2700	3200	3600	4050	2300	2450	2750	3250	3650	4100	3250	3650	3900	4100	4450	4750
h_1	Výška, stožár spuštěn	mm	1722	1797	1947	2197	2397	2622	1722	1797	1947	2197	2397	2622	1724	1857	1940	2007	2124	2224
h_2	Volný zdvih	mm	132	132	132	132	132	132	1242	1316	1466	1716	1916	2142	1234	1366	1450	1516	1634	1734
h_4	Výška, stožár vytažen	mm	2798	2948	3248	3748	4148	4598	2880	3030	3330	3830	4230	4680	3820	4219	4468	4669	5020	5320

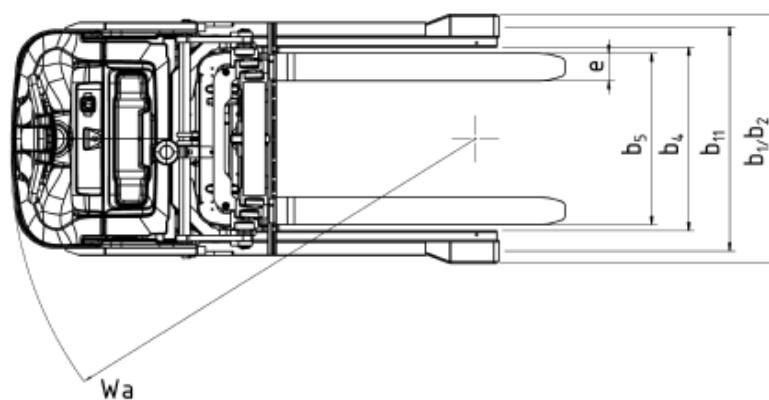
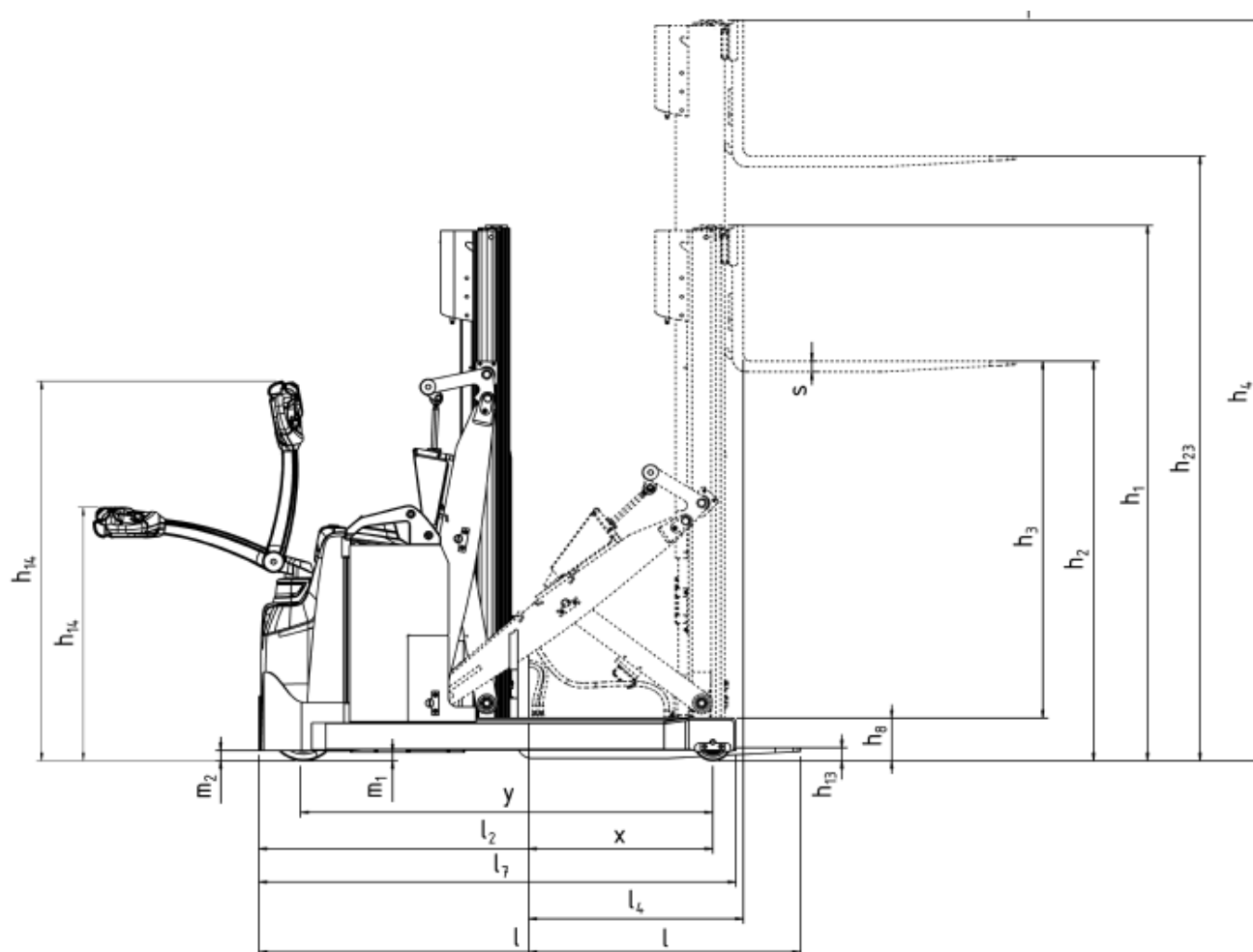

Vlastnosti vozíku:

- 180°+ Posilovač/elektronické řízení
- Optimalizovaný výkon vozíku
- Stožár s pantografickým výsuvem
- Náklon stožáru
- Nastavitelná šířka přes vidlice
- Sensi-lift (citlivý zdvih)
- Click-2-Creep
- Elektronické dotykové ovládání všech funkcí
- Kontrola přístupu řidičů
- Programovatelný výkon podle řidiče
- Snadný přístup pro údržbu
- Boční posuv a pozicioner (volitelná výbava)
- I_Site (volitelná výbava)
- Li-Ion baterie (volitelná výbava)
- Verze pro chladírny (volitelná výbava)

AUTOSAS®

komunální a manipulační technika

Auto SAS s.r.o.

IČ: 49679139, DIČ: CZ49679139
517 01 Solnice, Rychnovská 577

WWW.AUTOSAS.CZ