

## Systemový vozík do úzkých uliček 1.5 tuny

### BT vector

*A-série*

VCE150A



# Systemový vozík do úzkých uliček se zdvihem kabiny

Specifikace vozíků					VCE150A
Identifikace	1.1	Výrobce			Toyota
	1.2	Model			VCE150A
	1.3	Pohon			Elektrický
	1.4	Ovládání			Se stojícím řidičem/Se sedící obsluhou
	1.5	Jmenovitá nosnost	Q	kg	1500
	1.6	Vyložení těžiště nákladu	c	mm	600
	1.9	Rozvor kol	y	mm	1655
Hmotnost	2.1	Hmotnost bez baterie		kg	6920*
	2.2	Max. osové zatížení hnacího kola/pomocného/vidlicového kola se jmen. zátěží		kg	4303/5795
	2.3	Max. osové zatížení hnacího kola/pomocného/vidlicového kola bez jmen. zátěže		kg	5182/3415
Kola	3.1	Kolo hnací/kola podpůrných ramen			Vulkollan
	3.2	Rozměr, kol podpůrných ramen		mm	Ø 300x100
	3.3	Rozměr, hnacího kola		mm	Ø 350x128
	3.5	Počet kol podpůrných ramen / počet hnacích kol (x)			4/2x
	3.6	Rozchod kol - přední	$b_{10}$	mm	1258*
	3.7	Rozchod kol - zadní	$b_{11}$	mm	1010
	Rozměry	4.2	Výška, stožáru, min.	$h_1$	mm
4.4		Zdvih	$h_3$	mm	8190*
		Výška zdvihu	$h_{23}$	mm	10250*
4.5		Výška stožáru, max.	$h_4$	mm	11040*
4.7		Výška kabiny	$h_6$	mm	2544
4.8		Výška vstupního stupínku	$h_7$	mm	412
4.11		Pomocný zdvih	$h_9$	mm	1990*
4.14		Výška stupačky, elevated	$h_{12}$	mm	8600*
4.15		Výška spuštěných vidlic	$h_{13}$	mm	80
		Výška pomocného stožáru zdvihu	$h_{15}$	mm	2780*
4.19		Celková délka	$l_1$	mm	3846
4.20		Délka vozíku k upínací desce, včetně	$l_2$	mm	3616
4.21		Šířka šasi	$b_1/b_2$	mm	1270/1520*
4.22		Rozměry vidlice (v/š/d)	s/e/l	mm	40/120/1200*
4.25		Šířka přes vidlice	$b_5$	mm	793*
4.31		Světlá výška, se jmenovitou zátěží, pod stožárem	$m_1$	mm	60
		Poloměr otáčení		mm	1698
4.38		Vzdálenost přední nápravy od osy otočné jednotky	$l_8$	mm	828*
Provozní údaje	5.1	Rychlost pojezdu s/bez jmenovité zátěže		km/h	10,0/12,0
	5.2	Rychlost zdvihu s/bez jmenovité zátěže		m/s	0,40/0,45
	5.3	Rychlost spouštění s/bez jmenovité zátěže		m/s	0,40/0,40
	5.10	Provozní brzda			Elektrický
	5.11	Parkovací brzda			Electro-mechanical
Elektrický motor	6.1	Jmenovitý výkon motoru pojezdu S2 60 min.		kW	2x5,5
	6.2	Jmenovitý výkon motoru zdvihu S3 25%		kW	14,5
	6.4	Napětí baterie, jmenovitá kapacita, $K_s$		V/Ah	48/1240
	6.5	Hmotnost baterie		kg	1790
	Ostatní	8.1	Typ ovládání pohonu		

\* Dostupné i v jiných alternativách.

Všechna data jsou založena na tabulkové konfiguraci. Jiné konfigurace mohou dát jiné hodnoty.

Výkonové parametry a rozměry vozíku jsou nominální a mohou se v určitých tolerancích měnit.

Výrobky a technické specifikace Toyota Material Handling Manufacturing Sweden AB mohou být změněny i bez předchozího upozornění.

# Rozměry stožáru

# BT vector

Stožár				Triplex Tele									
VCE150A	Výška stupačky	$h_{12}$	mm	4100	4700	5300	6050	7400	8600	9800	11000	11600	12650
	Zdvih	$h_3$	mm	3680	4280	4910	5630	6980	8190	9380	10580	11180	12260
	Výška zdvihu <sup>1)</sup>	$h_{23}$	mm	5750	6350	6950	7700	9050	10250	11450	12650	13250	14300
	Výška vychystávání	$h_{28}$	mm	5700	6300	6900	7650	9000	10200	11400	12600	13200	14250
	Výška stožáru, min.	$h_1$	mm	2790	2960	3160	3460	3960	4460	4960	5460	5660	6040
	Výška stožáru, max.	$h_4$	mm	6540	7140	7740	8490	9840	11040	12240	13440	14040	15090

1)  $h_{23} = h_3 + h_9 + h_{13}$

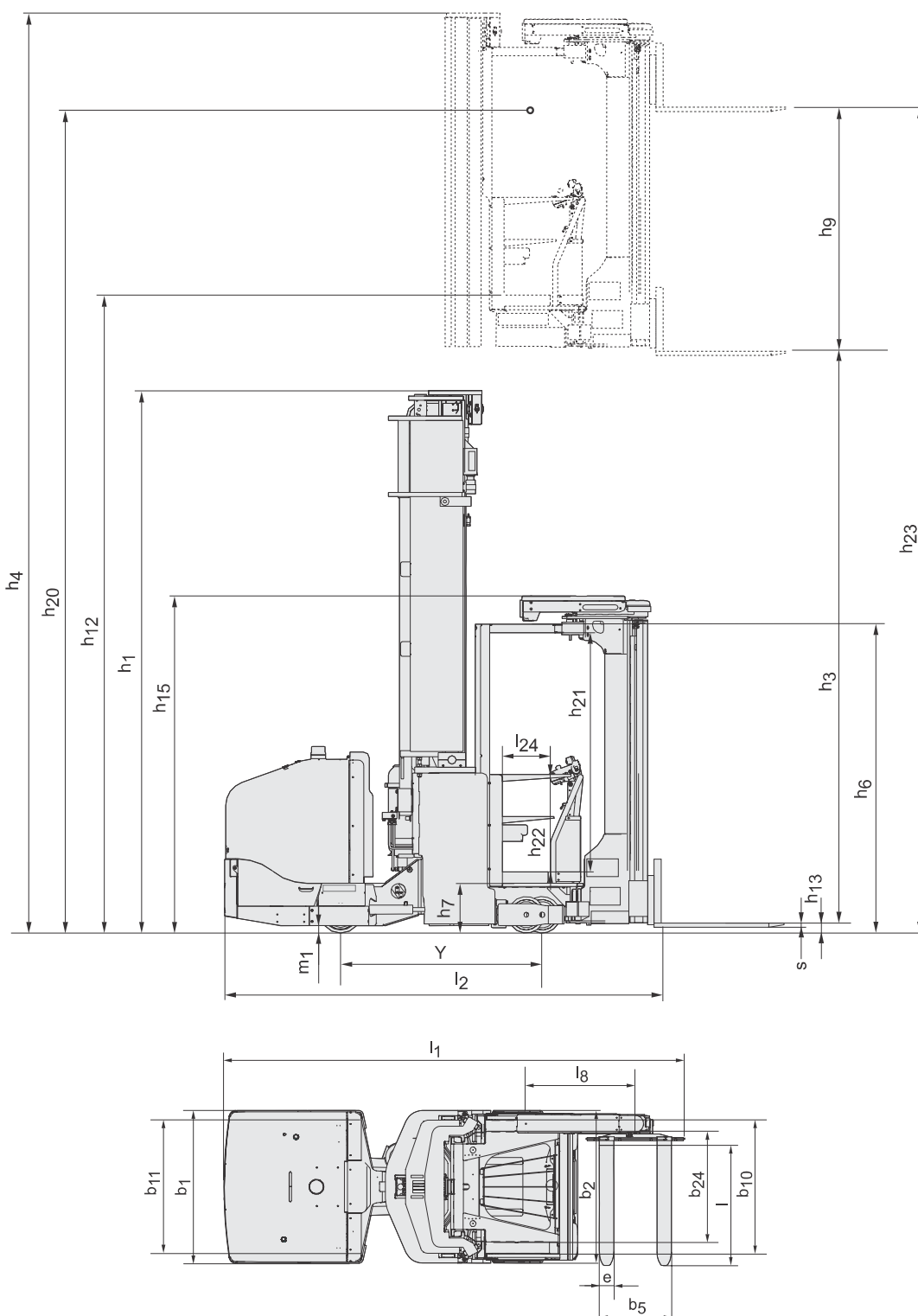

## Vlastnosti a parametry vozíku:

- BT Advanced Lifting System (ALS)
- Systém BT Optipace
- Indukční/kolejnicové navádění
- Automatická parkovací brzda
- Kamerový/monitorovací systém
- Koncept Total View
- Nastavitelná sedačka
- Mrazírenská úprava

**AUTOSAS®**

komunální a manipulační technika

Auto SAS s.r.o.  
IČ: 49679139, DIČ: CZ49679139  
517 01 Solnice, Rychnovská 577

[WWW.AUTOSAS.CZ](http://WWW.AUTOSAS.CZ)

TP - Technical Publications, Sweden — 748432-450, 1310

TOYOTA MATERIAL HANDLING EUROPE ZASTŘEŠUJE ZNAČKY TOYOTA A BT V EVROPE

**TOYOTA**

MATERIAL HANDLING