



Multicar M27

Funktional und wirtschaftlich

Der Transporter und Geräteträger – das innovative Ergebnis einer langen Tradition



Was auch immer Ihr Arbeitsalltag bringt: Der Multicar M27 ist bestens vorbereitet

Ein Multicar steht für Funktionalität und Wirtschaftlichkeit. Im Multicar M27 kommt eine weitere Komponente hinzu: Komfort. Dafür sorgen die innenraumoptimierte Space-Frame-Kabine und seine hervorragenden, Pkw-ähnlichen Fahreigenschaften mit Servolenkung und einer Höchstgeschwindigkeit von 90 km/h. Der Multicar M27 ist der ideale Partner für alle Ihre Aufgaben – maßgeschneidert mit zwei verschiedenen Radständen, 4x2- oder 4x4-Antrieb und verschiedenen Hydrauliken!



Der Multicar M27 C
mit Dreiseitenkippaufbau

Kompakt und wendig:
nur 1,62 m breit
und nur 2,2 m hoch

Nutzlast bis 2,9 t –
streckt länger, kehrt
weiter und spart so
manche Transportfahrt

Schnell und komfortabel:
Pkw-ähnliche Fahreigen-
schaften mit 5 Gängen,
Servolenkung und 90 km/h

Komfortabler und sicherer – und so multifunktional wie eh und je

Multicar M27

maximale Effizienz garantiert

Leistungsstark und vielseitig

Starke Geräteträger- und Transportleistung zu einem attraktiven Preis-Leistungs-Verhältnis: Das ist die Erfolgsformel des Multicar M27. Ein echter Multicar, der alle Stärken seiner Vorfahren in sich trägt und den heutigen Arbeitsalltag in Kommunen, Garten- und Landschaftsbau, Bauwirtschaft und Entsorgung mit innovativen Lösungen einfacher macht.

Ergonomisch und sicher

- Die ergonomische Space-Frame-Kabine gibt viel Bewegungsraum und bietet optimale Sicht auf Geräte und Umgebung
- Exakte Steuerung der Geräte direkt über Joystick aus der Kabine heraus
- Einfaches Umschalten auf Kriechgang für feinfühliges Manövrieren

Modular und wirtschaftlich

- Modulares Fahrzeugkonzept für maximale Zukunftssicherheit, weitere An- und Aufbauten können auch später noch einfach und bequem ausgetauscht oder nachgerüstet werden
- Die hohe Qualität aller Baugruppen, lange Wartungsintervalle und einfache Diagnosemöglichkeiten garantieren ein langes Leben und geringe Folgekosten

Qualität made in Germany

Jeder Multicar wird in Deutschland entwickelt und produziert – schon seit über 50 Jahren!



Kompakt und wendig
mit 1,62 m Breite und
einem Wenderadius von
nur 5,4 m



Robuste Anbaupunkte
vorne, oben und
hinten, Vorbau-
Schnellwechselsystem
und Aufbau mit
Kugelwechselsystem
für die wirtschaftliche
Einmannbedienung





Robust und stark – mit bis zu 2,9 t Nutzlast und 7,5 t Gesamtzuggewicht



Leistungsstark und wirtschaftlich: geräuscharmer 2-Liter-Turbodiesel von VW mit 75 kW (102 PS); mit Euro 5 und EEV-Norm für den Einsatz in allen Umweltzonen



Sicherheit und Spurstabilität durch Einzelradaufhängung an der Vorderachse sowie innenbelüftete Scheibenbremsen und 4-Kanal-ABS an allen vier Rädern



Variable Hydraulikverfügbarkeit vom Kipper mit 1-Kreis-Hydraulik bis zur mobilen 2-Kreis- und 3-Kreis-Hydraulik für den Universalgeräteträger





1) 5-Gang-Schaltung

präzise und sauber abgestuft, für Fahreigenschaften wie bei einem Pkw

2) Zuschaltbarer 4x4-Antrieb und Kriechgang

sowie zehn Vorwärts- und zwei Rückwärtsgänge für optimale Traktion

3) Joystick

für die komfortable Bedienung der wichtigsten Funktionen

4) Feinfühliges und leichtgängige Servolenkung

Hydrolenkung ermöglicht einfaches und präzises Manövrieren

5) Klimaanlage

für ein konzentriertes und angenehmes Arbeiten auch an heißen Sommertagen

6) Komfortsitze für Fahrer- und Beifahrer

ergonomisch, längs- und höhenverstellbar und mit verstellbarer Rückenlehne





Ergonomisch und
aufgeräumt: die
Komfortkabine

Ergonomisch, funktional und aufgeräumt: Ihr Arbeitsplatz im Multicar M27

Die innenraumoptimierte Komfortkabine des Multicar M27 gibt Ihnen den Freiraum, Ihre Aufgaben einfach, schnell und lärmgeschützt zu erledigen. Das Fahrerhaus wurde unter ergonomischen Gesichtspunkten ganz neu gestaltet. Erstklassige Funktionalität in allen Details erleichtert das Arbeiten – zum Beispiel durch tiefgezogene Fenster: Sie geben Ihnen beste Sicht auf die Arbeitsumgebung und die Arbeitsgeräte. Das Vorbau-Schnellwechselsystem ist auf die unkomplizierte Einmannbedienung ausgelegt. So ist voller Arbeitskomfort garantiert!



Kompakt, leistungsstark und vielseitig

Mit dem Multicar M27 liegen Sie gleich dreimal richtig



Für jeden Einsatzschwerpunkt gibt es vom Multicar M27 das passende Grundmodell, das Sie ganz individuell für Ihre Zwecke aufrüsten können.

Multicar M27 T

Der starke Transporter mit der großen Transportkapazität. Erhältlich als Dreiseitenkipper mit kurzem oder langem Radstand und alternativ mit 4x2- oder 4x4-Antrieb.

Das ideale Fahrzeug für:

- den Transport auf der Straße und im Gelände
- die Ladung von Schütt- und Stückgut auf dem Dreiseitenkipper
- die Erhöhung der Transportkapazität durch Anhängerbetrieb (Anhängelast bis zu 3,5 t)

Multicar M27 B

Das robuste Trägerfahrzeug mit der bewährten 1-Kreis-Hydraulik (bis zu 45 l/min und 200 bar), optimal zum Antrieb stationär betriebener Aufbauten und Geräte.

Das ideale Fahrzeug für:

- den Transport mit Dreiseiten-, Absetz- oder Abrollkipper
- Müllpressaufbau
- Hubarbeitsbühne
- Ladekran
- Sinkkastenreiniger

Multicar M27 C

Der 4x4-Profi-Geräteträger mit 2- oder 3-Kreis-Hydraulik und Summenschaltung. Kann mehrere Geräte gleichzeitig und unabhängig voneinander antreiben.

Das ideale Fahrzeug für:

- den Winterdienst (Streuer und Pflug oder Schneebesen)
- Mähgeräte und Wildkrautbürsten
- Laub- und Abfallsauger
- Kehrmaschinen
- Schwemmeinrichtungen
- Kanalspüler



1) Kompakt

Mit einer Breite von nur 1,62 m und einem Wendradius von nur 5,4 m bewegt sich der Multicar M27 schnell und wendig durch enge Fußgängerzonen und Parks.

2) Leistungsstark

75 kW (102 PS) lassen den Multicar M27 mit 90 km/h zügig vorankommen – mit bis zu 2,9 t Nutzlast und einer zulässigen Anhängelast bis 3,5 t!

3) Vielseitig

Mit drei Anbauräumen und verschiedensten Hydrauliken bietet der Multicar M27 beste Voraussetzungen für die unterschiedlichsten An- und Aufbauten.

Der nächste Winter kann kommen

Das Optionspaket leichter Winterdienst ist für das Betreiben eines Räumschildes und eines Elektrostreuers am Multicar M27 T 4x4 ausgelegt – die clevere, preisgünstige Alternative zum voll ausgerüsteten Geräteträger.



Der Multicar M27 B
im Einsatz als
kompakter
Absetzkipper

Tausend Aufgaben, eine Lösung: der multifunktionale Multicar M27

Höchste Flexibilität

Eine große Auswahl von Anbaugeräten für die bis zu drei Anbauräume des Multicar M27 machen ihn zum vielseitigen Multitalent. Mit nur wenigen Handgriffen lässt er sich schnell für den nächsten Einsatz umrüsten und kann so das ganze Jahr rund um die Uhr für Sie im Einsatz sein – z.B. auf der Straße, in der Fußgängerzone oder im Park.

Vielfältiges Einsatzspektrum

Ob Kommune oder Straßenmeisterei, Garten- und Landschaftsbau, Dienstleistungs- oder Bauwirtschaft:
Der Multicar M27 ist überall dort zu Hause, wo kompakte Geräteträger-Leistung gefordert wird.

Ausgezeichnete Wirtschaftlichkeit

Der Einsatz des Multicar M27 zahlt sich in vielerlei Hinsicht für Sie aus. So machen sich die hochwertigen Materialien, die erstklassige Verarbeitung und der ausgezeichnete Korrosionsschutz durch Langlebigkeit bezahlt. Der leistungsstarke Turbodiesel arbeitet verbrauchsgünstig und reduziert so die Betriebskosten. Und durch die serviceorientierte Konstruktion können auch Wartungsarbeiten schnell und preiswert ausgeführt werden.





Grenzenlos funktional

Von der Kommune bis zum Obstbau: Ein umfangreiches Angebot an Auf- und Anbauten macht den Multicar M27 vielseitiger denn je. Sein modulares Konzept lässt Ihnen dabei auch in Zukunft viel Raum für neue An- und Aufbauten.



Unser Zubehör macht Ihren Multicar M27 noch besser

Sonderausstattung

Mit Multicar-Originalzubehör können Sie den Multicar M27 noch besser an Ihre Anforderungen anpassen. Jedes Extra ist speziell auf den Multicar M27 abgestimmt. So können Sie sicher sein, das alles passt und funktioniert – von praktischen Erweiterungen zur Erhöhung der Arbeitsleistung bis zu komfortablen Detaillösungen für Sie und Ihre Mitarbeiter.



4x4-Allradantrieb

für erhöhte Traktion auf der Straße und im Gelände



Differenzialsperre

für noch mehr Sicherheit im Gelände

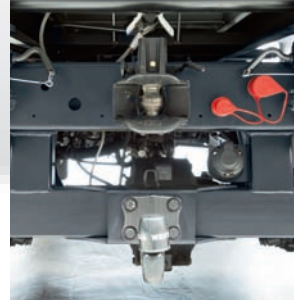

Heckhydraulik

zum Heckanschluss von Aufbauten



CD-Radio mit MP3-Funktion und USB-Schnittstelle

UKW, RDS, Telefon-Mute



Klimaanlage

für konzentriertes Arbeiten bei hohen Temperaturen



Frontscheibenheizung

für beste Sicht in der kalten Jahreszeit



Standheizung mit Motorerwärmung

schneller warm im Winter



Komfort-Schwingsitze

für noch entspannteres Arbeiten



elektrische Fensterheber vorn

zur komfortablen Belüftung



Kugel-Wechselsystem

für schnelles Umrüsten

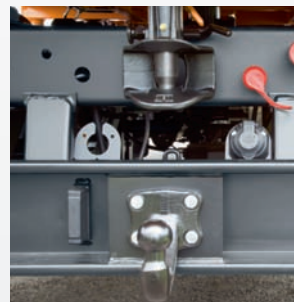

Automatische Bolzenkupplung

und Kugelkopfkupplung



Arbeitscheinwerfer und Rundum-Kennleuchte

für Sicht und Sicherheit

Bereifung

Der Multicar M27 ist serienmäßig mit bewährten 225/75 R 16 C Sommerreifen ausgestattet. Passend für Ihren ganz individuellen Einsatzzweck steht Ihnen zusätzlich ein breites Sortiment an weiteren Reifen zur Auswahl:

- 225/75 R 16 C Sommerreifen (Serie)
- 225/75 R 16 C Ganzjahresreifen (M&S)
- 225/75 R 16 C Winterreifen (M&S)
- 285/65 R 16 C Ganzjahresreifen (M&S)
- 315/55 R 16 Geländereifen (M&S)
- 325/60 R 15 Breitreifen, geringer Bodendruck



Qualität und Nachhaltigkeit im Einklang

Eine Entscheidung für einen Multicar bedeutet eine Entscheidung für Top-Qualität und integrierte Nachhaltigkeit. Eine hochmoderne KTL-Anlage, der Einsatz von umweltfreundlichen Lacken auf Wasserbasis, Versiegelungen von

Überlappungen und ein zusätzlicher Unterbodenschutz garantieren eine hochwertige Beschichtungsqualität, einen erstklassigen Korrosionsschutz und eine lange Lebensdauer der Fahrzeuge.



Schnellwechsellvorrichtung SWV 500

mit integrierter Hubeinrichtung für die einfache Einmannbedienung beim Gerätewechsel

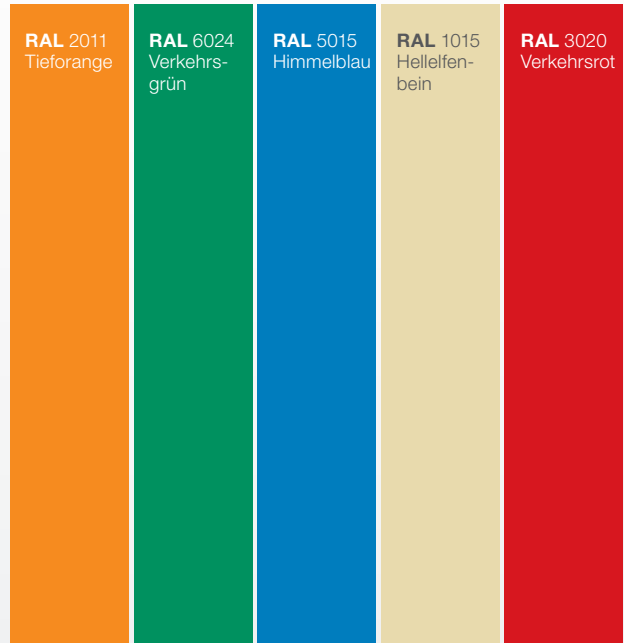

RAL-Farben

Auf Wunsch lackieren wir Ihren Multicar M27 im RAL-Farbtönen Ihrer Wahl.

Technische Daten

	Multicar M27 T	Multicar M27 B	Multicar M27 C
Motor und Getriebe			
Motor	leistungsstarker 2-Liter-VW-Turbodiesel		
Leistung	75 kW (102 PS) bei 3.500 U/min		
Max. Drehmoment	250 Nm bei 1.600 bis 2.600 U/min		
Schadstoffemissionen	wartungsfreier Partikelfilter im geschlossenen System, erfüllt Euro 5 und EEV		
Antrieb	4x2- oder 4x4-Allradantrieb mit Kriechgangstufe		4x4-Allradantrieb mit Kriechgangstufe (Serie)
Getriebe	5 Vorwärts- und 1 Rückwärtsgang (4x2); 10 Vorwärts- und 2 Rückwärtsgänge bei Allradantrieb inkl. Kriechgang		
Fahr- und Arbeitseigenschaften			
Geschwindigkeit	0-90 km/h Kriechgangstufe (bei 4x4-Allradantrieb) 0,6-16,5 km/h		
Vorderachse	Einzelradaufhängung mit Schraubenfedern und Teleskopstoßdämpfern		
Hinterachse	Starrachse mit progressiven Blattfedern und Teleskopstoßdämpfern		
Lenkung	Servolenkung (Hydrolenkung)		
Bremse	innenbelüftete 4-Rad-Scheibenbremsen mit 4-Kanal-ABS		
Bereifung	225/75 R 16 (Serie), andere Bereifung als optionale Sonderausstattung lieferbar		
Kabine	kippbare Space-Frame-Kabine		
Lastwerte			
Zul. Gesamtgewicht	bis 5,3 t (bereifungsabhängig)		
Zulässige Anhängelast	3,5 t (gebremst)/0,75 t (ungebremst)		
Gesamtzuggewicht	bis 7,5 t		
Nutzlast	bis zu 2,9 t (ausstattungsabhängig)		
Abmessungen			
H/B/T (kurz/lang)	2.200 x 1.620 x 4.115 mm bzw. 2.200 x 1.620 x 4.665 mm (ohne An- und Aufbauten)		
Radstand (kurz/lang)	2.450 mm / 2.990 mm		
Ladefläche Dreiseitenkipper, kurz	2.050 x 1.495 x 400 mm		
Ladefläche Dreiseitenkipper, lang	2.620 x 1.495 x 400 mm		

Änderungen in Form, Farbe und Ausführung im Interesse der technischen Weiterentwicklung vorbehalten. Abbildungen können Sonderausstattungen enthalten.

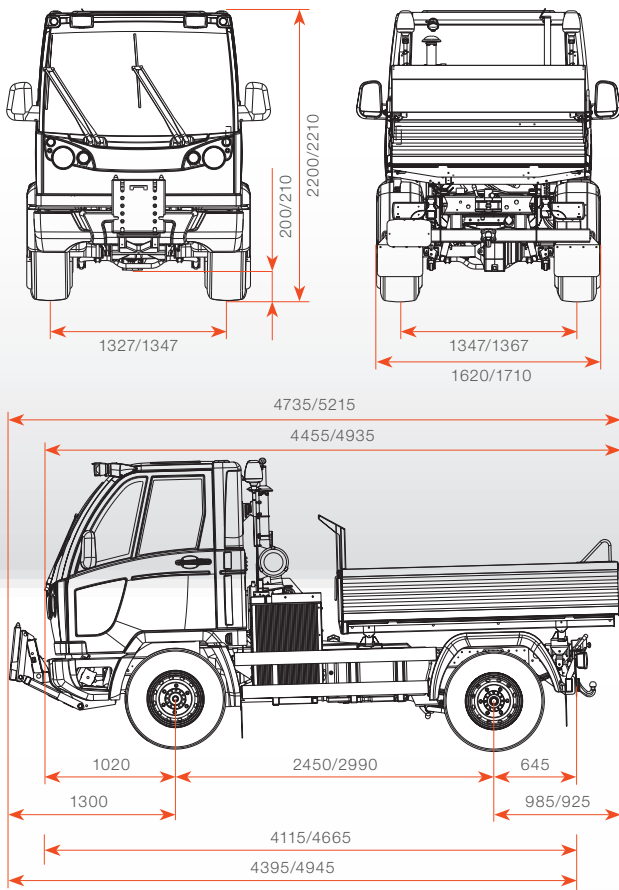

Auf einen Multicar können Sie jederzeit zählen

Vor dem Kauf durch Top-Beratung und günstige Finanzierungs- und Leasingalternativen. Ebenso auch nach dem Kauf durch hohe Produktqualität und erfahrenen Kundendienst mit 24-Stunden-Service, direkt in Ihrer Nähe!

Hydraulik	Multicar M27 T mit Kipphydraulik	Multicar M27 B mit 1-Kreis-Hydraulik	Multicar M27 C mit 2-Kreis-Hydraulik	Multicar M27 C mit 3-Kreis-Hydraulik
Kipphydraulik	max. 10 l/min; max. Arbeitsdruck 160 bar	max. 10 l/min; max. Arbeitsdruck 160 bar	max. 10 l/min; max. Arbeitsdruck 160 bar	max. 10 l/min; max. Arbeitsdruck 160 bar
Stationäre 1-Kreis-Hydraulik	-	max. 45 l/min; max. Arbeitsdruck 200 bar	-	-
Mobile 2-Kreis-Hydraulik*	-	-	max. 45 l/min; max. Arbeitsdruck 200 bar	-
Mobile 3-Kreis-Hydraulik*	-	-	-	max. 2 x 45 l/min; max. Arbeitsdruck 200 bar
Summenschaltung	-	-	-	max. 1 x 90 l/min; max. Arbeitsdruck 200 bar

*Inkl. Frontsteuerfunktionen Heben, Senken, Schwimmstellung und Schwenken

Hako

Clean ahead



Hako: von Anfang an umweltfreundlich

Wir möchten die Erde sauber hinterlassen. Ressourcen-, Umwelt- und Klimaschonung bestimmen deshalb unser gesamtes Handeln.

Das wurde uns von unabhängigen Instituten bestätigt. Mehr über unser Engagement finden Sie auf www.hako.com.

Überall und ganz in Ihrer Nähe

Unser leistungsstarkes Vertriebs- und Servicenetz garantiert kurze Wege und schnelle Hilfe.

Sauberkeit mit Sicherheit

Unsere Maschinen erfüllen höchste Anforderungen. Zuverlässig durch Qualität „made by Hako“.

Kauf, Miete, Leasing, Rental

Wir bieten Ihnen eine Vielzahl von individuellen und attraktiven Finanzierungs- und Beschaffungsmöglichkeiten.

Wir sind Tag und Nacht für Sie da

Der Hako-Bereitschafts- und Ersatzteil-Expressdienst gewährleistet höchste Verfügbarkeit.



Auto SAS[®]
MANIPULAČNÍ TECHNIKA
Gabelstapler und Multicar - Fahrzeugen
Forklift stackers & Multicar vehicles
Auto SAS s.r.o., Rychnovská 577, CZ - 517 01 Solnice
Tel. +420 494 590 100, fax: +420 494 590 104
www.autosas.cz



DIN EN ISO 9001
DIN EN ISO 14001

Hako GmbH
Unternehmenszentrale
Hamburger Str. 209-239
23843 Bad Oldesloe
Tel. +49(0)4531-806 0
info@hako.com
www.hako.com