

Systemový vozík do úzkých uliček 1.5 tuny

BT vector

R-série
VRE150



Systemový vozík do úzkých uliček s oblukou dole

Specifikace vozíků					VRE150
Identifikace	1.1	Výrobce			Toyota
	1.2	Model			VRE150
	1.3	Pohon			Elektrický
	1.4	Ovládání			Se sedící obsluhou
	1.5	Jmenovitá nosnost	Q	kg	1500
	1.6	Vyložení těžiště nákladu	c	mm	600
	1.9	Rozvor kol	y	mm	1692/1842/1992
Hmotnost	2.1	Provozní hmotnost včetně baterie		kg	5029
	2.2	Max. osové zatížení hnacího kola/pomocného/vidlicového kola se jmen. zátěží		kg	728/5800
	2.3	Max. osové zatížení hnacího kola/pomocného/vidlicového kola bez jmen. zátěže		kg	1437/3592
Kola	3.1	Kolo hnací/kola podpůrných ramen			Vulkollan
	3.2	Rozměr, kol podpůrných ramen		mm	Ø 230x85/Ø 230x110
	3.3	Rozměr, hnacího kola		mm	Ø 400x160
	3.5	Počet hnacích kol (x) / počet kol podpůrných ramen		mm	1x/4
	3.6	Šířka vozíku, vpředu	b ₁₀	mm	1038/1148/1248
	Rozměry	4.2	Výška, stožáru, min.	h ₁	mm
4.3		Volný zdvih	h ₂	mm	2090 *
4.4		Zdvih	h ₃	mm	6020 *
		Výška zdvihu	h ₂₃	mm	6100 *
4.5		Výška stožáru, max.	h ₄	mm	7095 *
4.7		Výška kabiny	h ₆	mm	2261
4.8		Výška sedačky	h ₇	mm	1100
4.15		Výška spuštěných vidlic	h ₁₃	mm	80
4.19		Celková délka	l ₁	mm	3175/3325/3471
4.20		Délka vozíku k upínací desce, včetně	l ₂	mm	2955/3105/3255
4.21		Šířka šasi	b ₁	mm	1270/1420/1520
4.22		Rozměry vidlice (v/š/d)	s/e/l	mm	40/120/1200 *
4.24		Šířka vidlice-podvozek	b ₃	mm	800 *
4.25		Šířka přes vidlice	b ₅	mm	489-793 *
4.31		Světlá výška, se jmenovitou zátěží, pod stožárem	m ₁	mm	70
4.32		Světlá výška, střed rozvoru	m ₂	mm	64
4.34		Šířka uličky pro palety 800x1200 podélně	A _{st}	mm	1660 *
4.35		Poloměr otáčení	W _a	mm	1954/2104/2254
4.38	Vzdálenost k čepu výkyvné vidlice	l ₈	mm	821	
Provozní údaje	5.1	Rychlost pojezdu s/bez jmenovité zátěže		km/h	10,5/14,0
	5.2	Rychlost zdvihu s/bez jmenovité zátěže		m/s	0,40/0,50
	5.3	Rychlost spouštění s/bez jmenovité zátěže		m/s	0,50/0,48
	5.9	Doba zrychlení, se zátěží/bez zátěže (0—10m)		s	5,7/5,2
	5.10	Provozní brzda			Elektrický
Elektrický motor	6.1	Jmenovitý výkon motoru pojezdu S2 60 min.		kW	7,5
	6.2	Jmenovitý výkon motoru zdvihu S3 15%		kW	15,0
	6.4	Napětí baterie, jmenovitá kapacita. K _s		V/Ah	48/620
	6.5	Hmotnost baterie		kg	956
	6.6	Spotřeba energie podle VDI cyklu ¹⁾		kWh/h	
	Ostatní	8.1	Typ ovládání pohonu		
8.4		Úroveň hluku v úrovni ucha řidiče podle EN 12 053		dB(A)	65

1) Informace získáte u svého dodavatele

* Dostupné i v jiných alternativách

Všechna data jsou založena na tabulkové konfiguraci. Jiné konfigurace mohou dát jiné hodnoty.

Výkonové parametry a rozměry vozíku jsou nominální a mohou se v určitých tolerancích měnit.

Výrobky a technické specifikace Toyota Material Handling Manufacturing Sweden AB mohou být změněny i bez předchozího upozornění.

Rozměry stožáru

BT vector

Stožár				Triplex Hi-Lo										
VRE150	Výška zdvihu	h_{23}	mm	4300	4900	5500	6100	7000	7600	8200	8800	9400	10000	11000
	Zdvih	h_3	mm	4220	4820	5420	6020	6920	7520	8120	8720	9320	9920	10920
	Výška stožáru, min.	h_1	mm	2535	2735	2935	3135	3570	3770	3970	4170	4505	4705	5035
	Volný zdvih	h_2	mm	1490	1690	1890	2090	2524	2724	2924	3124	3458	3658	3990
	Výška stožáru, max.	h_4	mm	5295	5895	6495	7095	7995	8595	9195	9795	10395	10995	11995

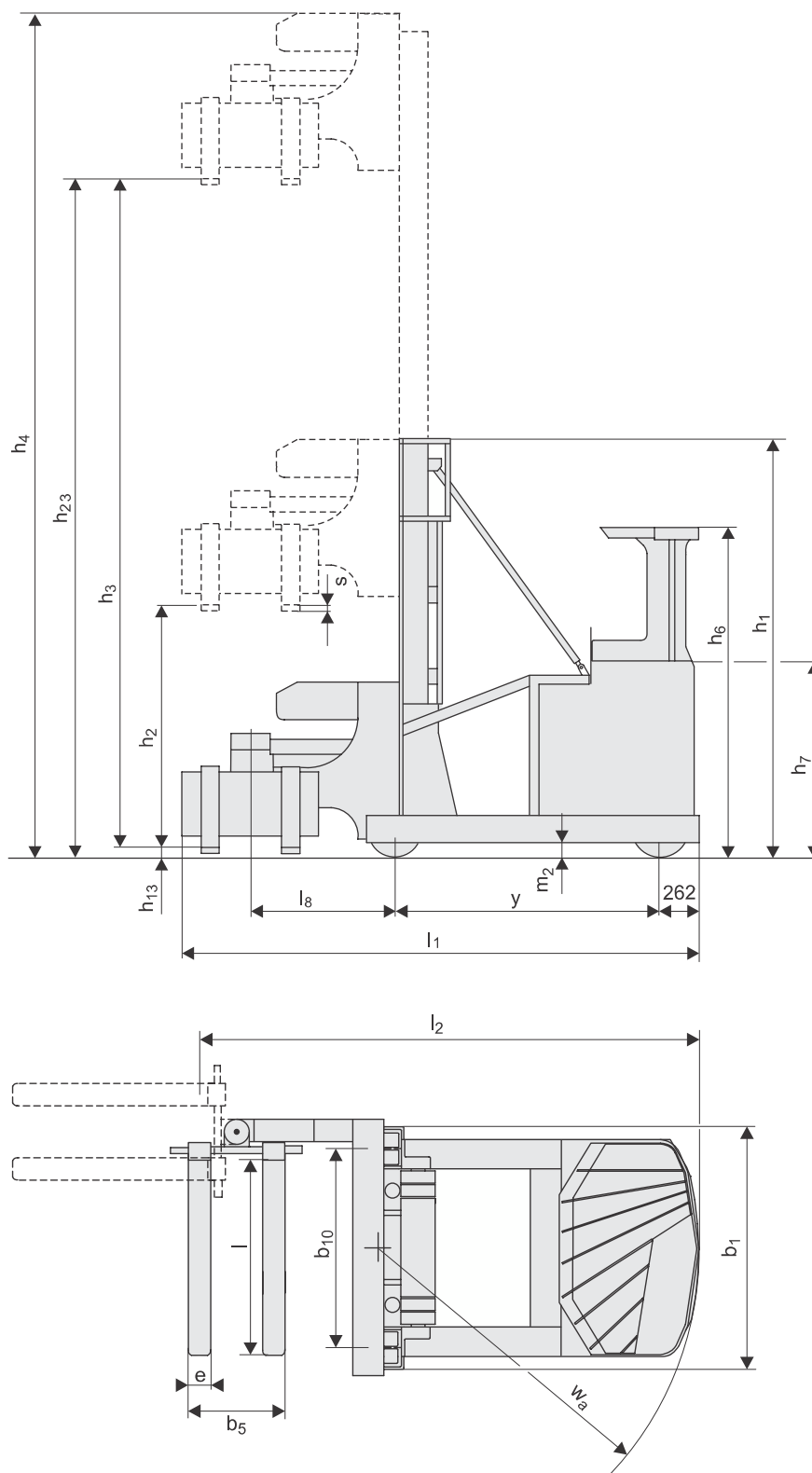

Přednosti vozíku:

- Koncept Total View
- Uspořádání pedálů jako v automobilu
- Automatická parkovací brzda
- Plynulé ovládání zdvihu TLC (Transitional Lift Control)
- 360° řízení
- Simultánní činnost hydraulických funkcí
- Ovládání hydraulických funkcí - páčky nebo multifunkční joystick
- Odolná pohonná jednotka a převodovka

AUTOSAS®
komunální a manipulační technika
Auto SAS s.r.o.
IČ: 49679139, DIČ: CZ49679139
517 01 Solnice, Rychnovská 577
WWW.AUTOSAS.CZ

TP - Technical Publications, Sweden — 748350-450, version 2, 1106

TOYOTA MATERIAL HANDLING EUROPE ZASTŘEŠUJE ZNAČKY TOYOTA A BT V EVROPE

TOYOTA

MATERIAL HANDLING