



## **Multicar M29**

### ***Kompaktní multifunkční stroj***

*365 dní, nespočetné možnosti použití - jedno vozidlo!*



## *Zvládá flexibilně všechna roční období*

Zametání na jaře. Sekání trávy v létě. Vysávání listí na podzim. Odklizení sněhu v zimě. Možnosti použití stroje Multicar M29 jsou téměř bez hranic. Vozidlo je díky modulárnímu konceptu extrémně flexibilní pro nejrůznější účely nasazení. A to zejména tam, kde záleží na lehké ovladatelnosti a kompaktní konstrukci.

V komunální oblasti, jakož i v oblasti úprav krajiny nebo při likvidaci. Všeuměl, který boduje zejména v jednom: ekonomický provoz. A s rychlostí 62 km/h je vždy rychle na dalším místě nasazení!



Vyvinuto a vyrobeno  
v Německu - kvalita  
„made in Germany“!



**Citymaster 2200:**

**Vysoce výkonný zametací stroj**

Hospodárný, bezpečný a flexibilní při úklidu města - se zametacím systémem se 2 nebo 3 kartáči a se skutečným objemem zásobníku 2 m<sup>3</sup>



Sériově koncipován pro flexibilitu: systémy rychlé výměny nástaveb Multicar M29. Na obrázku: robustní upínací deska pro přední nástavby.

**Multicar M29:**

**vysoce výkonný multifunkční talent do města i na venkov**

Ať už pro čištění prostranství ve městě nebo pro péči o zeleň v parcích nebo na hřbitovech: Multicar M29 je optimálním vozidlem pro prostorově omezená místa nasazení. Se šířkou pouhých 1,32 m lze tento multifunkční stroj používat i v úzkých ulicích nebo na hospodářských cestách - přitom zvládne užitečné zatížení do 3,2 tun!





Každý rychle nalezne optimální polohu sedadla: komfortní kyvná sedadla umožňují podélné nastavení, jakož i nastavení opěradla, hmotnosti a sklonu.



Šetří čas: s maximální rychlostí 62 km/h může vozidlo i na německé dálnice. a silnice pro motorová vozidla. V ČR už to tak bohužel není, ale i tak je tato maximální rychlost vozidla významnou úsporou času při přejezdech mezi různými místy nasazení.

## Optimální - i při zachování komfortu

Perfektní pracovní podmínky pro řidiče vozidla: počínaje hluboce posazenými okny pro optimální výhled z vozidla na dopravní prostor a na nástavby namontované na přední část vozidla. Klimatizace zajišťuje příjemnou teplotu v kabině - a to v každém ročním období. A kabina je navíc koncipovaná tak, že tlumí pracovní hluk.

### Práce šetřící záda

Pracovní prostor ve vozidle Multicar M29 je uzpůsoben obzvláště šetrně vůči zádům obsluhy. Plusové body pro Multicar M29 sahají od jednoduchého nastupu a výstupu přes ergonomické sedadlo s individuálně nastavitelnou polohou až po omezení nárazů a vibrací díky modernímu podvozku.

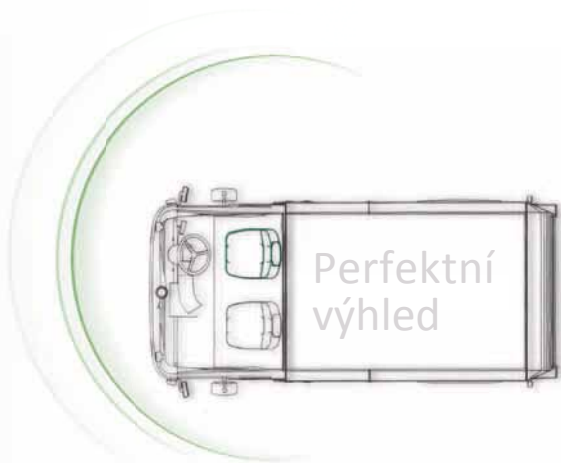

#### Perfektní kruhový výhled:

S velkorysími okenními plochami vpředu a po stranách, jakož i s dodatečným zadním oknem a s velkými vnějšími zrcátky, lze včas rozpoznat překážky a vyhnout se kolizím.



Pravě a jednoduše: hydrostatický jízdní režim a funkce zařízení lze řídit jednoduše a centrálně pomocí ovládací páky



Funkce vozidla Multicar M29: Kompletní přehled, jednoduchá obsluha - i při jízdním režimu. To činí práci ve vozidle komfortní a bezpečnou.

Sériově variabilní hydrostatická brzdná síla - pro větší komfort a bezpečnost.

#### Malý poloměr otáčení pro velké úkoly

Otáčení na nejmenším prostoru - díky řízení se zatáčením všech kol: s poloměrem otáčení pouhých 3,25 m je Multicar M29 perfektním vozidlem pro nasazení na prostorově omezených plochách.

#### Všechny funkce na dosah. I během provozu!

Jasně a přehledně uspořádání: ovládací funkce vozidla jsou koncipovány ergonomicky tak, že je optimálně zaručena jednoduchá obsluha všech prvků během provozu. To platí samozřejmě také pro jednoduchou výměnu nástaveb!



Nízké emisní hodnoty a minimální hladina hluku při práci: vozidlo Multicar M29 lze použít také v ekologických zónách a v jiných citlivých areálech.



### *Neomezený výběr možností*

Od sypací nástavby až po zdvihací pracovní plošinu: neexistuje téměř nic, co by vozidlo Multicar M29 nezvládlo. To z něho činí perfektního pomocníka - nosič nástaveb pro nejrůznější účely použití: ať už při přepravě, v zemědělství, při komunálním nasazení při čištění dopravních ploch, při péči o zeleň nebo jako nosič speciálních hydraulických nástaveb. Jeho portfolio obsahuje v současnosti 98 nástavbových a nadstavbových zařízení, která jsou variabilně použitelná. Co potřebujete pro Váš provoz Vy?



Péče o zeleň



Zametání



Zimní údržba



Mokré čištění



Likvidace



Přeprava



## Přední nástavby a speciální nástroje

Flexibilní pro každé použití s vhodným přídatným zařízením

Upínací trojúhelník pro přední nástavby s dostatkem místa pro nasávací hadici.



Základní provedení vozidla pro nejrůznější úkoly: tři „rozhraní“ systému rychlé výměny pro cca 100 uzpůsobených pracovních nástrojů, které lze namontovat v několika jednoduchých krocích.

### Modulární koncepce - pro větší flexibilitu

Přední a zadní nástavby nebo přívěsy: Multicar M29 je jako základní vozidlo koncipováno modulárně pro použití s nejrůznějšími zařízeními. To umožňuje obzvláště hospodárny provoz vozidla v oblastech, v kterých je požadováno multifunkční nasazení.



Údržba silnic



Speciální nasazení



Sadařství/vinařství



Vyšší užitečné zatížení díky rychlé montáži zařízení přímo na podvozek.



Existuje mnoho možností, jak na podzim odstraňovat listí. Multicar M29 využívá všechny - díky obsáhlému programu rychle vyměnitelných pracovních nástrojů.



### *Multifunkčnost bez kompromisů*

Jako nosič nástaveb představuje vozidlo přirozenou optimální základnu pro všechny úkoly, které souvisí s komunálním čištěním prostranství. Se širokou nabídkou komponent může vozidlo Multicar M29 zvládat tyto úkoly v každém ročním období: od zametacího stroje až po pohotovostní vozidlo pro odklizení sněhu jsou k dispozici nástavby, s nimiž lze základní vozidlo efektivně využívat 365 dní v roce.







### Větší tah vozidla, když je potřeba

K plynulému hydrostatickému pohonu existuje také mechanický převod - pro lepší přizpůsobení provozní rychlosti úkolům a silovým rezervám, když jede vozidlo do kopce. Tak se při práci již nemusíte obávat žádných stoupání.

### Vozidlo je i na podzim připraveno na vše

Jízda do zeleně smí s vozidlem Multicar M29 vyústit také v práci: neboť má zařízení pro vysávání listí, stříhání křoví, odstraňování plevelů a sekání trávy. A pokud na podzim napadne již první sníh, lze vozidlo velmi rychle přestavět.



Řada asistenčních systémů usnadňuje práci - pro vyšší výkon při větší bezpečnosti.



## *Bezpečnostní standardy na nejvyšší úrovni*

Bezpečnost začíná u koncepcce vozidla. Již ve fázi vývoje se zaměřujeme na vysoké standardy, které platí také pro konstrukci nákladních automobilů. Sem patří pohon všech kol a kotoučové brzdy, stejně jako integrovaný systém ABS s hydrostatickým jízdním pohonem. Sériové denní svítilny, velkoplošné reflektory, jasně svítící otáčecí výstražné světlo LED..., vše pro bezpečnost uživatele. V případě komponent klademe velký důraz na kvalitu. Tím můžeme zajistit bezpečnost a dlouhou životnost. Kromě toho jsou všechna vozidla náročně testována - podle kritérií, která také u velkých vozidel zajišťují bezpečnost řidiče.

Bezpečnost řidiče vozidla je pro nás obzvláště důležitá. Proto provádíme testy bezpečnosti podle ECE-R 29 (ochrana cestujících). Tím můžeme zaručit, že kabina řidiče poskytuje maximální míru bezpečnosti.



Nr. 201537317





### Pro větší bezpečnost na silnici

Vysoce zatížitelné, nákladně odpružené nápravy užitkových vozidel německé výroby nezajišťují pouze vysoké užitečné zatížení vozidla Multicar M29. Představují rovněž faktor bezpečnosti v provozu. Také robustní rám je součástí koncepce bezpečnosti a zajišťuje stabilní chování při jízdě ve všech provozních situacích.

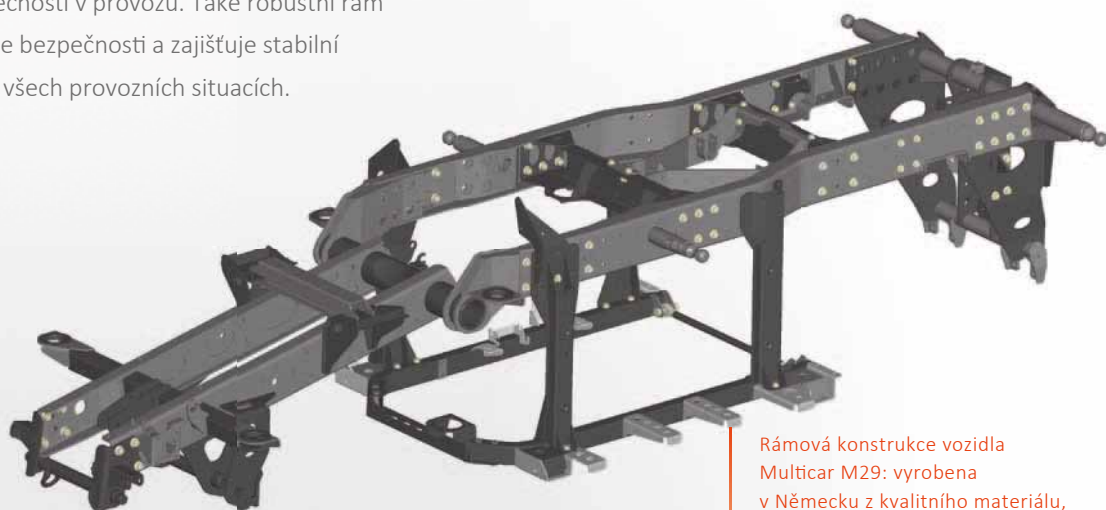

Rámová konstrukce vozidla Multicar M29: vyrobená v Německu z kvalitního materiálu, robustní a stabilní při jízdě - to je základ bezpečného vozidla



# Hako

Clean ahead

Werkstatt

## *Jsme zde pro Vás 24/7: díky husté prodejně a servisní síti*

Pro údržbu vozidel je Vám k dispozici kolem 650 servisních techniků po celé Evropě. Hustá servisní síť má jednu důležitou výhodu: každý servis našich autorizovaných servisních partnerů je zpravidla úplně ve Vaší blízkosti. Údržba tak může být prováděna včas a efektivně.

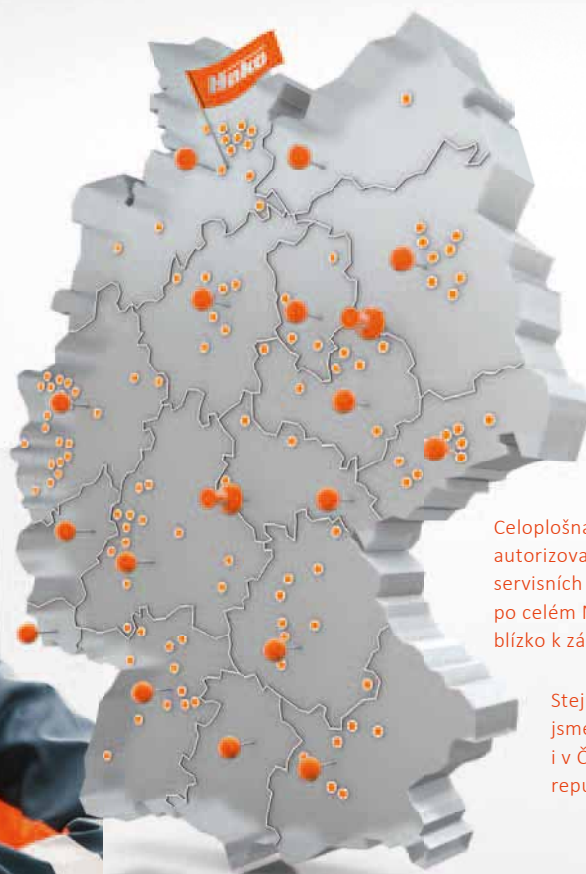

Celoplošná síť autorizovaných servisních partnerů po celém Německu blízko k zákazníkovi.

Stejně blízko jsme u Vás i v České republice!





Výhoda údržby: vozidlo Multicar M29 disponuje speciálním čtyřbodovým upínacím systémem, který umožňuje efektivní práci na vozidle.

### Specialista pro Vaše vozidlo

Pravidelnou údržbu vozidel přebírají kompetentní servisní dílny se zkušenými servisními techniky. Zákazníci přitom profitují ze snadné údržby, která zkracuje pobyt v servisu na minimum.



## Technická specifikace

	Multicar M29 T	Multicar M29 C	
<b>Motor a převodovka</b>			
Motor	Vznětový přeplňovaný čtyřválec VM, podle Euro 6		
Objem/výkon	2970 cm <sup>3</sup> /80 kW (109 PS) při 2600 ot./min.		
Max. točivý moment	420 Nm při 1100 ot./min.		
<b>Provozní vlastnosti</b>			
Provozní hydraulika	Sklápěcí hydraulika pro třístranný sklápěč	Výkonná standardní hydraulika s 1 provozním okruhem - vpředu nebo vzadu - zubové čerpadlo, 55 l/min, 200 barů zdvihací/výkyvná funkce pro čelní zařízení	Hydraulika LS s 2 provozními okruhy - 1 okruh vpředu a 1 vzadu - nastavitelné axiální pístové čerpadlo, 0-110 l/min vpředu, 0-70 l/min vzadu, 200/300 barů zdvihací/výkyvná funkce pro přední nástavby
Možnosti hydrauliky aj.	Zdvihací/výkyvná funkce pro přední nástavby	2 provozní okruhy - 1 okruh vpředu a 1 vzadu - tandemové zubové čerpadlo, 2 x 55 l/min, 200 barů souhrnné zapojení (2 okruhy do 1) automatický posyp přes hydrauliku vozidla další řídicí funkce	automatický posyp přes hydrauliku vozidla další řídicí funkce
Upínání zařízení vpředu volitelně	Čelní zvedací zařízení s upínacím trojúhelníkem nebo s upínací deskou		
Upínání zařízení vzadu	Na sklápěč nebo ložisko sklápěče, zadní závěsná zařízení		
<b>Pohon a řízení</b>			
Pohon	Plynulý hydrostatický jízdní pohon, řízený elektronicky, se 2 zapojitelnými jízdními skupinami při zátěži		
Možnosti pohonu aj.	Zapojitelný pohon všech kol, uzávěrka diferenciálu, mechanický plazivý chod		
Rychlost - přepravní režim	0-62 km/h, plynulé řízení		
Rychlost - provozní režim	0-25 km/h, plynulé řízení		
Řízení	Řízení předních kol; volitelně řízení se zatáčením všech kol		
Objem nádrže	67 l		
Brzdy	Hydraulické dvouokruhové brzdové ústrojí, kotoučové brzdy vpředu/vzadu, systém ABS připojený na hydrostatický jízdní pohon působící na všechna čtyři kola, mechanická parkovací brzda působící na zadní nápravu		
<b>Hodnoty zatížení</b>			
Celk. přípust. hmotnost	6,0 t		
Hmotnost prázdného vozidla*	od 2,8 t (nosič nástrojů, nezávisle na výbavě)		
Užitečné zatížení**	do 3,2 t (nosič nástrojů, nezávisle na výbavě)		

\* Bez zvláštní výbavy a dodatečných nástaveb/nadstaveb

\*\* Zvláštní vybavení a nástavby/nadstavby snižují užitečné zatížení

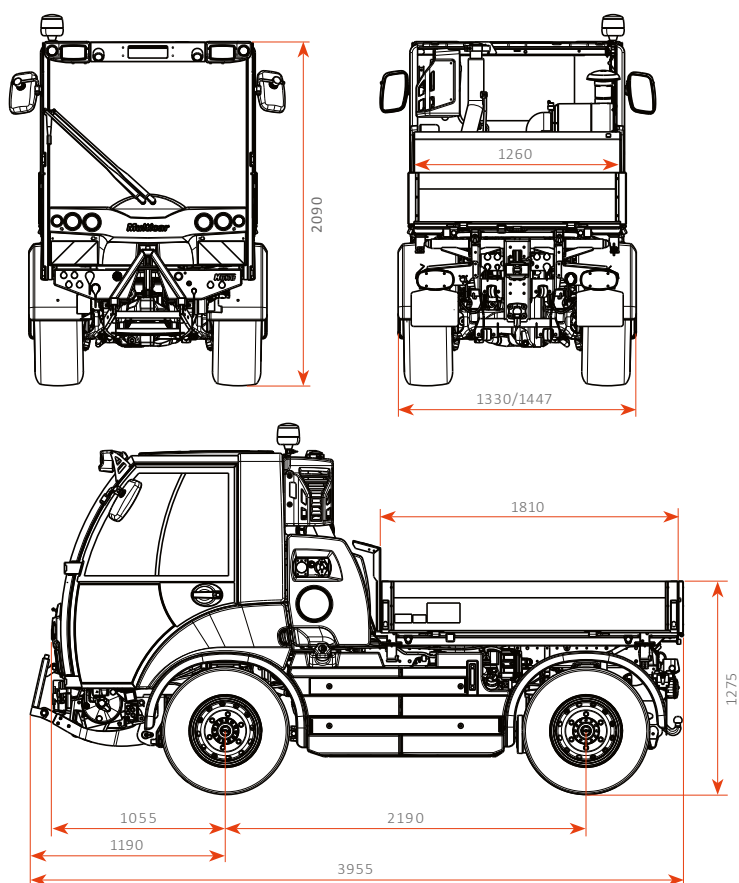

### Ještě lepší práce: se zvláštní výbavou pro Vaše vozidlo Multicar M29

Například s řízením se zatáčením všech kol a s klimatizací, se závěsným zařízením nebo s reverzním ventilátorem a s mnoha jinými užitečnými detaily. Kontaktujte svého prodejního a servisního partnera Hako/Multicar.

	Multicar M29 T	Multicar M29 C
<b>Jízdní vlastnosti</b>		
Podvozek	Komfortně odpružený podvozek se spirálovou pružinou, hydraulické tlumiče vibrací a přídatné gumové pružiny	
Rám	Svařovaný žebříkový rám; v přední části zalomený a skloněný pro komfortní nástup	Svařovaný žebříkový rám; v přední části zalomený a skloněný pro komfortní nástup; možnost úpravy pro provedení nasávací hadice (středové odsávání, např. kombinace sekání a odsávání trávy)
Nápravy	Tuhé nápravy, vedené vpředu u podélného ramene a Panhardovy tyči a vzadu u trojúhelníkového a podélného ramene, stabilizátor vzadu	
Přední náprava	Řídicí náprava, volitelně řídicí hnací náprava	
Zadní náprava	Hnací náprava, volitelně řídicí hnací náprava, volitelně se zapojitelnou uzávěrkou diferenciálu	
Pneumatiky	225/ 75 R16 C M+S	
Kabina řidiče	Plně komfortní kabina Space-Frame s vysoce pevnými profily a s plastovým obložením, volitelně vyhřívané přední sklo	

Změny tvaru, barvy a provedení jsou v zájmu dalšího technického vývoje vyhrazeny. Obrázky mohou obsahovat zvláštní výbavu.

Rozměry podle nařízení EU č. 1230/2012, v závislosti na výbavě.

# Hako

Clean ahead

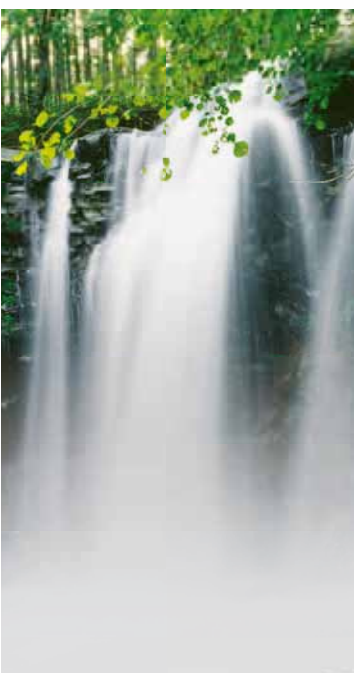

### Hako: chrání životní prostředí od samého začátku

Chceme naši planetu Zemi zanechat dětem čistou. Naše veškeré jednání je proto ovlivňováno ochranou zdrojů, životního prostředí a klimatu. To nám bylo potvrzeno nezávislými institucemi.

### Všude a zcela ve Vaší blízkosti

Naše vysoce výkonná prodejní a servisní síť garantuje krátké trasy a rychlou pomoc.

### Čistota s jistotou

Naše stroje splňují nejvyšší požadavky. Spolehlivost díky kvalitě „made by Hako“.

### Nákup, leasing, pronájem

Nabízíme individuální možnosti financování a pořízení.

### Jsmo zde pro Vás ve dne v noci

Pohotovostní služba a expresní služba náhradních dílů společnosti Hako garantuje maximální dostupnost.



BLUECOMPETENCE  
Alliance Member

Partner iniciativy udržitelného rozvoje ve strojírenství



Autorizovaný prodejce:

## AUTOSAS®

komunální a manipulační technika

Auto SAS s.r.o.  
IČ: 49679139, DIČ: CZ49679139  
517 01 Solnice, Rychnovská 577

WWW.AUTOSAS.CZ