

Samohybné nůžkové pracovní plošiny

GS™ 5390 RT

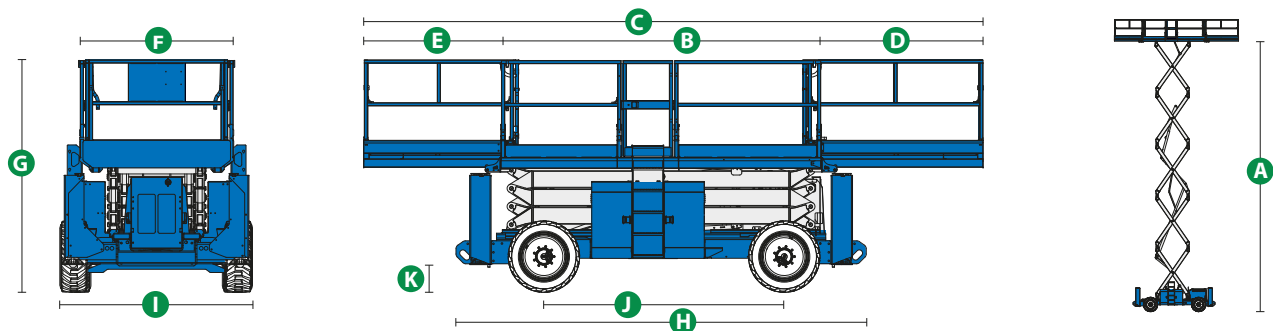



MODEL		GS™ 5390 RT
ROZMĚRY		
	Maximální pracovní výška	17,95 m
A	Maximální výška podlahy pracovní plošiny	15,95 m
B	Délka koše - zasunutý	3,98 m
C	Oboustranné rozšíření koše - SuperDeck	7,38 m
D	Rozšíření koše - přední	1,52 m
E	Rozšíření koše - zadní	1,22 m
F	Šířka koše	1,83 m
G	Výška - transportní poloha - složené zábradlí	3,15 m 2,47 m
H	Délka složené plošiny - SuperDeck s opěrami	4,88 m
	Délka rozložené plošiny - SuperDeck s opěrami	7,38 m
I	Šířka - standardní kola	2,29 m
J	Rozvor	2,84 m
K	Světlost podvozku	0,36 m
TECHNICKÉ PARAMETRY		
	Nosnost pracovní plošiny	680 kg
	Maximální počet osob v koši	7
	Maximální zdvih plošiny pro pojezd	9,14 m
	Rychlost pojezdu - složené plošiny	8 km/h
	Rychlost pojezdu - zvednuté plošiny	1,1 km/h
	Maximální stoupání terénu	40%
	Maximální náklon plošiny	podélný 7° příčný 12°
	Otáčení plošiny - vnitřní rádius	2,16 m
	Otáčení plošiny - vnější rádius	5,33 m
	Zdvihnutí / spuštění plošiny	55/49 s
	Ovládání zdvihu	proporcionální
	Pohon	4x4
	Kola plněná pěnou - terénní	30x84 cm
POHON		
	Pohon	Deutz D2011, tříválcový diesel, 36 kW - 49 HP, vzduchem chlazený
	El. systém	12 VDC
	Objem nádrže - nafta	113,6 l
	Hydraulický systém	113,6 l
HMOTNOST		
		8050 kg

Rozměry

GS™ 5390 RT

- pracovní výška 17,95 m
- nosnost plošiny 680 kg

Technické přednosti stroje

- ocelový pracovní koš 2,79 × 1,60 m
- rozšíření pracovního koše o 1,52 – 4,31 m × 1,60 m
- pojezd v maximální výšce
- nouzové spouštění koše z podvozku
- nouzové odbrzdění
- proporcionální ovládání jízdy
- rychlosklonpé zábradlí po celé délce pracovní plošiny
- diagnostický režim na ovládacím panelu
- bezpečnostní úchyty v koši pro postroj obsluhy
- ovládání plošiny z podvozku i z koše
- stop tlačítko nouzového vypnutí na podvozku i v koši
- volba 2 rychlostí jízdy
- volba 2 rychlostí zdvihu koše
- zvuková signalizace při pojezdu a spouštění koše
- zvuková signalizace náklonu plošiny
- výstražný klakson
- počítadlo pracovních hodin
- závěsná oka pro nakládku jeřábem
- přední náprava výkyvná – s aktivní oscilací
- 4 hydraulické opěry s automatickým vyrovnáním
 - předozadní vyrovnání na opěrách 5,3 °/4,2 °
 - stranové vyrovnání na opěrách 11,7 °
- pojezd 4x4
- naftová nádrž 37,9 l
- pěnou plněná terénní kola

Pohon

- diesel motor Deutz 49 HP

Volitelná výbava

- zásuvka v koši, proudový chránič - 230 V/10 A
- vedení tlakového vzduchu do pracovního koše
- zdvojený zábleskový maják na podvozku
- biologicky odbouratelný olej
- pěnou plněná terénní kola - neznačující
- bez hydraulických opěr (- 392 kg)
- AC generátor 240 V/50 Hz - 3 000 W (+ 73 kg)
- 29 HP motor LPG - Kubota DF - 972 - nádrž LPG 15,19 kg
- 25 HP motor diesel Perkins 403 D-11



AUTOSAS®

komunální a manipulační technika

Auto SAS s.r.o.

IČ: 49679139, DIČ: CZ49679139
517 01 Solnice, Rychnovská 577

WWW.AUTOSAS.CZ



Genie®