

Čistící technika - komunální technika

Hako
Clean ahead



Multicar M27compact

Novinka třídy do 3,5 t !

Pro uživatele s řidičským oprávněním skupiny B



Komfortní kabina pro dvoučlennou posádku v provedení space-frame s tónovaným panoramatickým čelním sklem a perfektním výhledem do okolí - pro vyšší bezpečnosti při použití.

Odolný, šroubovaný rám užitkového vozidla, který může být rozšířen úchytnými body pro výměnné nástavby nebo ložné plochy.

Kompaktní novinka třídy do 3,5 t s mnoha možnostmi použití

Multicar M27compact v sobě snoubí silný výkon a flexibilitu multifunkčního nosiče nástaveb a transportéru s komfortem a spolehlivostí užitkového vozu. Pro jeho řízení postačí na základě jeho celkové přípustné hmotnosti 3,5 t řidičský průkaz skupiny B. I v ostatních aspektech je komfortní jako moderní osobní automobil. Je vybaven pětistupňovou převodovkou, servořízením a na přání také klimatizací. Se šířkou 1,63 m je vhodný pro práce v těžce přístupných místech a pro všechny druhy použití.

Může být rychle a jednoduše přestavěn ze spolehlivého transportéru s užitečným zatížením přesahujícím 1 t na mnohostranný nosič nástaveb s elektrickým a hydraulickým pohonem.



Vyvinuto a vyrobeno v Německu - kvalita „made in Germany“!



Řidičské oprávnění skupiny B !

Váš vozový park může být nyní ještě flexibilnější! Díky celkové přípustné hmotnosti 3,5 t můžete Multicar M27compact řídit již s řidičským oprávněním skupiny B. To v provozu znamená plnohodnotné přepravní a pracovní vozidlo, pro které není nutný řidičský průkaz na nákladní vozy!





Úspora času. S maximální rychlostí 80 km/h může Multicar M27compact využívat i dálnice a rychlostní silnice, čímž dojde k výraznému zkrácení doby jízdy mezi jednotlivými místy použití.

Vše dle přání!

Zvládne zadané úkoly a v závislosti na požadované výbavě nabízí Multicar M27compact rozhraní pro rychlou a bezpečnou výměnu nástaveb: zvedací zařízení s upínací deskou, uchycovací body za kabinou, zadní připojení, elektrické zástrčky a hydraulická připojení pro uchycení, pohon a ovládání nástaveb.



Odolné šasi s úchytnými body pro výměnné nástavby - od sklápěče pro přepravu, přes sypače a rozstřikovače solanky až po vodní nádrže s čerpadly, atd.

Oddělitelné rozhraní mezi sklápěcím válcem a sklápěčem.

Elektrická rozhraní uvnitř vozu pro připojení a ovládání pracovních nástaveb.



Zvedací zařízení s upínací deskou pro snadné uchycení pracovních nástrojů. Jednoduchá výměna - rychle hotovo.

Komfortně odpružené zavěšení jednotlivých kol na přední nápravě zajišťuje přesné řízení a jízdní stabilitu, a to i při vyšších rychlostech nebo při použití předních nástaveb.

Bezpečná jízda. Bezpečná práce!

Nezávislé zavěšení kol na přední nápravě zajišťuje stabilní a komfortní jízdní vlastnosti vozu Multicar M27compact. K základní výbavě patří rovněž 4-kanálové ABS a kotoučové brzdy na všech čtyřech kolech - díky tomu je zaručena krátká brzdná dráha a vyšší bezpečnost.



Ergonomicky tvarovaná sedačka s opěrkami hlavy, individuálně nastavitelná - pro bezpečnou a nenáročnou práci v kabině.

Prvotřídní pracoviště

Koncipováno a postaveno pro praktické výzvy každodenního provozu. Velké panoramatické přední sklo a průhledy v dolní části dveří umožňují optimální výhled na pracovní prostor a přídatné nástavby. Kabina řidiče byla navržena podle ergonomických kritérií - s optimální dosažitelností všech obslužných prvků.
elements are within easy reach.



Vše v dosahu, přehledně uspořádáno a snadno ovladatelné - ovládací funkce vozu Multicar M27compact.



Vše pod kontrolou jedné ruky! Joystick umožňuje centrální ovládání funkcí zařízení i během jízdy.

Multifunkční displej - vše v zorném poli řidiče!

Informační centrála pro řidiče vozu, analogové ukazatele rychlosti, počtu otáček, stavu paliva a teploty vody. Navíc digitální ukazatel pro provozně relevantní faktory jako je teplota hydraulického oleje, provozní hodiny vozidla nebo hydrauliky. Samozřejmostí je i digitální ukazatel času - aby byl řidič na místě nasazení vždy včas.



Přehledná kabina. Všechny provozní funkce v zorném poli řidiče.

Detaily pro vyšší bezpečnost práce

Nástup do vozidla Multicar M27compact je díky pomocným madlům bezpečný a pohodlný. Kabina je vybavena izolačním obložení pro snížení hluku - řidič a spolujezdec jsou chráněni před nadměrným pracovním hlukem.

Snadný servis

Všechny díly jsou dobře přístupné.



Nástavby, přední a zadní přídatná zařízení: maximálně multifunkční

Díky velkému výběru přídatných zařízení pro různé účely použití je garantováno, že Multicar M27compact může v rámci provozu zastat širokou škálu úkolů - a to jen s jedním základním vozidlem.

Multicar M27compact tak může být kdykoliv efektivně a hospodárně použit - jedno vozidlo, které zastane téměř vše.

Celoroční provoz - žádný problém!

Několika pohyby se Multicar M27compact může proměnit v profesionála pro zimní údržbu komunikací, transportér, bezpečnou zdvihací pracovní plošinu nebo vozidlo pro mokré čištění velkých ploch. Tři místa pro přídatná zařízení, elektrická i hydraulická rozhraní umožňují bezproblémovou a snadnou přestavbu pro všechny sezónní práce.



- | | | | |
|---|--|--|---|
| 
Péče o zeleň | 
Zametání | 
Zimní údržba | 
Mokré čištění |
| 
Likvidace odpadů | 
Přeprava | 
Údržba komunikací | 
Zvláštní použití |



Technická specifikace

Multicar M27compact	
Motor a převodovka	
Motor	čtyřválcový turbodiesel Volkswagen
Zdvihový objem	1,968 cm ³
Výkon	55 kW (75 HP) při 2700 ot./min.
Max. krouticí moment	240 Nm při 1750 ot./min.
Pracovní vlastnosti (volitelné)	
Hydraulika	sklápěcí hydraulika olvádací funkce pro přední nástavby 1 - 2 hydraulické pracovní okruhy
Elektrické připojení	elektrické rozhraní vpředu/uprostřed
Uchytení nástaveb vpředu	zvedací zařízení s upínací deskou vpředu
Uchytení nástaveb střed	příčníky/korba/sklápěcí nástavba střed
Uchytení nástaveb vzadu	zadní připojení
Pohon a ovládání	
Převodovka	dvojitě synchronizovaná pětistupňová převodovka se zpětným chodem
Možnosti pohonu	volitelný pohon všech kol s mechanickým plavivým převodem, mechanická uzávěrka zadního diferenciálu
Rychlost	0,6 – 80 km/h
Řízení	řízení předních kol
Objem nádrže	90 l
Brzdy	hydraulické dvouokruhové brzdy se 4 vnitřně odvětrávanými brzdovými kotouči, brzdový posilovač, 4-kanálové ABS, mechanická parkovací brzdá působící na zadní nápravu
Hodnoty zatížení	
Celková přípustná hmotnost	3,5 t / 4,5 t
Vlastní hmotnost	od 2,2 t
Základní vozidlo	
Podvozek	komfortně odpružený podvozek, hydraulické tlumiče, stabilizátor vzadu
Rám	šroubovaný rám užitkového vozidla se spojovacími kulovými čepy pro korbu, sklápěč nebo nástavbová zařízení
Přední náprava	řídící náprava, volitelně řídící hnací náprava, nezávislé zavěšení kol s vinutými pružinami
Zadní náprava	hnací náprava, pevná náprava s listovými pružinami a gumovými přídáv. pružinami
Pneumatiky	225/75 R16C (letní/zimní), volitelně 285/65 R16C
Kabina	komfortní kabina pro dvoučlennou posádku v provedení space-frame, tónované panoramatické přední bezpečnostní sklo, dveře se stahovacími okny, průhledy v dolní části dveří

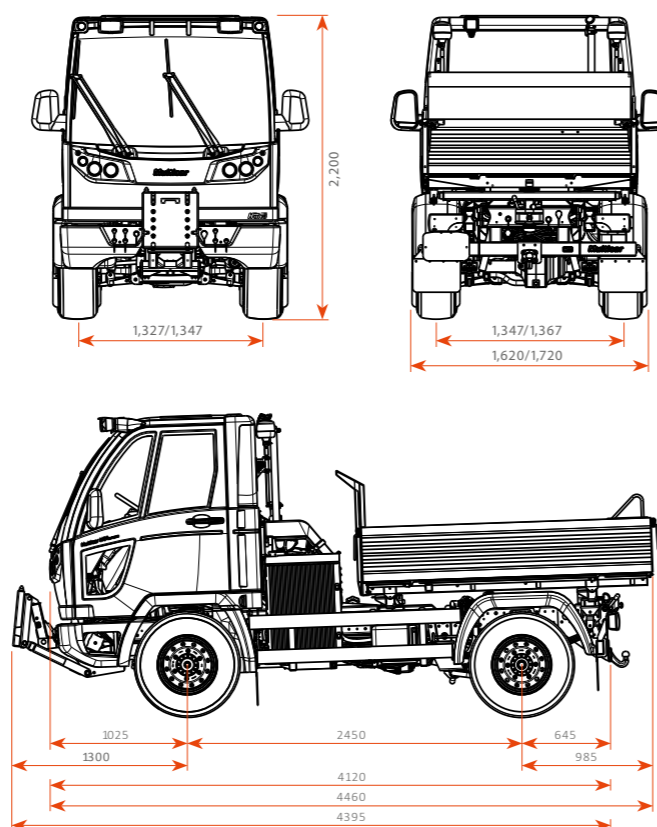

Změny tvaru, barvy a provedení v zájmu technického vývoje vyhrazeny. Zobrazení může obsahovat speciální výbavu.

Rozměry podle nařízení EU č. 1230/2012, rozměry závislé na výbavě dle zvolených pneumatik.

Díky husté síti prodejních a servisních míst jsme zde pro Vás vždy a všude

Po celé Evropě je k dispozici velké množství servisních techniků. Hustá síť servisů má tu výhodu, že některou z dílen našeho autorizovaného servisního partnera zpravidla naleznete ve své blízkosti. Servisní práce tak mohou být provedeny v rychlém termínu a efektivně.

Hako Finance

Investovat do moderních nosičů nástaveb a přitom si udržet svoji likviditu - to je možné s nabídkami financování Hako Finance - modely leasingu a pronájmu, které jsou individuálně přizpůsobeny potřebám našich zákazníků.



Široká síť autorizovaných servisních partnerů: vždy blízko k zákazníkům!



Služby Hako pro Vaše investice: modely leasingu a pronájmu pro modernizaci vozového parku při zachování likvidity.



Hustá servisní síť, krátké vzdálenosti. To výrazně snižuje dobu výpadku techniky. Čas jsou přece peníze!



Hustá síť servisních techniků po celé Evropě - trvale k dosažení!

Odborníci pro Vaše vozidlo

Odborné dílny se zkušenými technikými se postarají o všechny servisní práce na vozidlech. Zákazníci přitom profitují z techniky s nízkou servisní náročností, díky níž je pobyt v dílně zkrácen na naprosté minimum.



Hako

Clean ahead



Čistota s jistotou

Naše stroje splňují nejvyšší požadavky.

Hako: ekologické od A do Z

Chceme Zemi udržet čistou. Celá naše práce je tak ve znamení šetrného přístupu ke zdrojům, životnímu prostředí a klimatu.

To nám bylo potvrzeno také nezávislými institucemi.

Všude a zcela ve Vaší blízkosti

Naše silná distribuční a servisní síť garantuje krátké vzdálenosti a rychlou pomoc.

Nákup, pronájem, leasing

Nabízíme celou řadu možností individuálního a atraktivního financování a pořízení.

Jsmo zde pro Vás vždy a všude

Hako-pohotovost a expresní služba pro náhradní díly zaručuje maximální dostupnost.

AUTOSAS®

komunální a manipulační technika

Auto SAS s.r.o.
IČ: 49679139, DIČ: CZ49679139
517 01 Solnice, Rychnovská 577

WWW.AUTOSAS.CZ



BLUECOMPETENCE

Alliance Member

Partner iniciativy udržitelného rozvoje ve strojírenství

Hako GmbH
Centrála
Hamburger Str. 209-239
23843 Bad Oldesloe
Tel. +49(0)4531-806 0
info@hako.com
www.hako.com